



An Oshkosh Corporation Company

Bedienings- en veiligheidshandleiding

Oorspronkelijke instructies - Zorg dat deze handleiding te allen tijde bij de machine blijft.

Model
260MRT



3122578

May 14, 2010

Dutch - Operators & Safety

VOORWOORD

Deze handleiding is een zeer belangrijk hulpmiddel! Zorg dat de handleiding te allen tijde bij de machine blijft.

Het doel van deze handleiding is om eigenaars, gebruikers, machinisten, verhuurders en huurders over alle voorzorgsmaatregelen en essentiële bedieningsprocedures in te lichten die nodig zijn voor de veilige en juiste bediening van de machine.

Gezien de voortdurende productverbeteringen behoudt JLG Industries, Inc. zich het recht voor om zonder voorafgaande kennisgeving wijzigingen in de specificaties aan te brengen. Neem contact op met JLG Industries, Inc. voor actuele informatie.

WAARSCHUWINGSSYMBOLEN EN WAARSCHUWINGSTERMEN



Dit is het waarschuwingssymbool. Dit dient om u attent te maken op gevaren voor mogelijk lichamelijk letsel. Volg alle veiligheidsberichten op waar dit symbool bij staat om de mogelijkheid van ernstig of dodelijk letsel te voorkomen.

GEVAAR

DUIDT OP EEN DREIGENDE GEVAARLIJKE SITUATIE. INDIEN DEZE NIET WORDT VERMEDEN, **ZAL** DIT ERNSTIG OF DODELIJK LETSEL TOT GEVOLG HEBBEN. DEZE STICKER HEEFT EEN RODE ACHTERGROND.

LET OP

DUIDT OP EEN MOGELIJK GEVAARLIJKE SITUATIE. INDIEN DEZE NIET WORDT VERMEDEN, **KAN** DIT LICHT OF MATIG LETSEL TOT GEVOLG HEBBEN. **KAN** OOK WAARSCHUWEN TEGEN ONVEILIGE PRAKTIJKEN. DEZE STICKER HEEFT EEN GELE ACHTERGROND.

WAARSCHUWING

DUIDT OP EEN MOGELIJK GEVAARLIJKE SITUATIE. INDIEN DEZE NIET WORDT VERMEDEN, **KAN** DIT ERNSTIG OF DODELIJK LETSEL TOT GEVOLG HEBBEN. DEZE STICKER HEEFT EEN ORANJE ACHTERGROND.

! WAARSCHUWING

DIT PRODUCT MOET AAN ALLE VEILIGHEIDSPUBLICATIES VOLDOEN. NEEM CONTACT OP MET JLG INDUSTRIES, INC. OF DE PLAATSELIJKE ERKENDE JLG-VERTEGENWOORDIGER VOOR INFORMATIE OVER VEILIGHEIDSPUBLICATIES DIE MOGELIJK VOOR DIT PRODUCT ZIJN UITGEBRACHT.

BELANGRIJK

JLG INDUSTRIES, INC. STUURT VEILIGHEIDSPUBLICATIES NAAR DE GEREGISTREERDE EIGENAAR VAN DEZE MACHINE. NEEM CONTACT OP MET JLG INDUSTRIES, INC. OM TE VERZEKEREN DAT DE GEGEVENS OVER DE HUIDIGE EIGENAAR ACTUEEL EN CORRECT ZIJN.

BELANGRIJK

JLG INDUSTRIES, INC. MOET ONMIDDELIJK IN KENNIS WORDEN GESTELD VAN ALLE GEVALLEN WAARIN JLG-PRODUCTEN BIJ EEN ONGELUK ZIJN BETROKKEN WAARBIJ PERSONEN ERNSTIG OF DODELIJK LETSEL HEBBEN OPGELOPEN OF WAARBIJ ERNSTIGE MATERIËLE SCHADE AAN HET JLG-PRODUCT OF ANDERE EIGENDOMMEN IS OPGETREDEN.

Voor:

- het rapporteren van ongelukken
- veiligheidspublicaties
- het updaten van de gegevens over de huidige eigenaar
- vragen betreffende de veiligheid van het product
- informatie over normen en voorschriften
- vragen betreffende speciale toepassingen van het product
- vragen betreffende wijzigingen aan het product

Contactpersoon:

Product Safety and Reliability Department
JLG Industries, Inc.
1 JLG Drive
McConnellsburg PA 17233 USA

of het plaatselijke JLG-kantoor
(Adressen op de binnenkant van de omslag van de handleiding)

In de VS:

Gratis: 877-JLG-SAFE (877-554-7233)

Buiten de VS:

Telefoon: 717-485-5161
E-mail: ProductSafety@JLG.com

REVISIELOGBOEK

Oorspronkelijke uitgave	- 27 juni 2005
Gereviseerd	- 17 juli 2006
Gereviseerd	- 22 oktober 2008
Gereviseerd	- 15 april 2010
Gereviseerd	- 14 mei 2010

HOOFDSTUK - PARAGRAAF, ONDERWERP	PAGINA
HOOFDSTUK - 1 - VEILIGHEIDSMATREGELEN	
1.1 ALGEMEEN	1-1
1.2 VÓÓR HET WERK	1-1
Training en kennis van machinisten	1-1
Inspectie van het werkterrein	1-2
Inspectie van de machine	1-4
1.3 BEDIENING	1-4
Algemeen	1-4
Gevaar voor struikelen en vallen	1-5
Elektrocuciegevaaren	1-6
Gevaar voor kantelen	1-8
Gevaar voor beknelling en botsing	1-9
1.4 SLEPEN, HIJSEN EN VERVOEREN	1-10
HOOFDSTUK - 2 - VERANTWOORDELIJKHEID VAN GEBRUIKER, MACHINE VOORBEREIDING EN INSPECTIE	
2.1 TRAINING VAN HET PERSONEEL	2-1
Training van machinisten	2-1
Toezicht op training	2-1
Verantwoordelijkheid van de machinist	2-1
2.2 VOORBEREIDING, INSPECTIE EN ONDERHOUD	2-2
2.3 INSPECTIE VÓÓR HET STARTEN	2-4
Machine gereedmaken voor bedrijf	2-5
Functiecontrole	2-5

HOOFDSTUK - PARAGRAAF, ONDERWERP	PAGINA
2.4 DUBBEL BRANDSTOFSYSTEEM (INDIEN AANWEZIG)	2-7
ALGEMEEN	2-9
HOOFDSTUK - 3 - VERANTWOORDELIJKHEID VAN GEBRUIKER EN BEDIENING VAN MACHINE	
3.1 ALGEMEEN	3-1
3.2 BEDIENINGSKENMERKEN EN BEPERKINGEN ..	3-1
Algemeen	3-1
Plaatjes	3-1
Capaciteiten	3-1
3.3 BEDIENINGSELEMENTEN EN INDICATORS ...	3-2
Grondbedieningsstation	3-2
3.4 PLATFORMBEDIENINGSSTATION	3-5
Voorpaneel platformbesturing	3-8
LED's indicatorpaneel	3-10
HOOFDSTUK - 4 - MACHINEBEDIENING	
4.1 BESCHRIJVING	4-1
4.2 MOTORBEDIENING	4-1
Bedieningskeuzeschakelaar	4-1
Noodstopshakelaar	4-1
Startprocedure	4-1
4.3 BEDIENINGSKENMERKEN	4-2
Stempelkrikken	4-2
Automatische rechtzetten	4-3

HOOFDSTUK - PARAGRAAF, ONDERWERP	PAGINA
Handbediend rechtzetten (trimmen)	4-3
4.4 PLATFORM	4-4
Omhoog brengen	4-4
Omlaag brengen	4-5
Platformverlenging	4-5
4.5 RIJDEN	4-6
Sturen	4-6
Vooruitrijden	4-6
Achteruitrijden	4-6
4.6 PARKEREN EN BERGEN	4-8
4.7 LADEN VAN HET PLATFORM	4-8
4.8 VEILIGHEIDSSTUT	4-8
4.9 VASTSJORREN	4-9
Hijsen	4-9
4.10 SLEPEN	4-9
HOOFDSTUK - 5 - NOODPROCEDURES	
5.1 ALGEMEEN	5-1
Noodstopshakelaar	5-1
Grondbedieningsstation	5-1
Handbediend dalen	5-1
5.2 BEDIENING IN NOODGEVALLEN	5-2
Gebruik van grondbedieningsstation	5-2
Gebruiker heeft machine niet onder controle	5-2
Platform zit boven vast	5-2
Rechtop zetten van gekantelde machine	5-2

HOOFDSTUK - PARAGRAAF, ONDERWERP	PAGINA
Inspectie na een ongeval	5-2
5.3 MELDEN VAN ONGEVALLLEN	5-3
HOOFDSTUK - 6 - ALGEMENE SPECIFICATIES EN ONDERHOUD DOOR MACHINIST	
6.1 INLEIDING	6-1
6.2 BEDRIJFSSPECIFICATIES	6-2
Afmetingen	6-3
Capaciteiten	6-3
Banden	6-3
Motor	6-4
Smering	6-7
6.3 ONDERHOUD DOOR MACHINIST	6-8
6.4 BANDEN EN WIELEN	6-10
Bandenschade	6-10
Banden vervangen	6-10
Wielen vervangen	6-11
Wielmontage	6-11
6.5 AANVULLENDE INFORMATIE	6-12

HOOFDSTUK - 7 - INSPECTIE- EN REPARATIELOGBOEK

HOOFDSTUK - PARAGRAAF, ONDERWERP	PAGINA
FIGUREN	
2-1. Schema van inspectieronde	2-8
2-2. Controlepunten van inspectieronde - Blad 1	2-9
2-3. Controlepunten van inspectieronde - Blad 2	2-10
3-1. Grondbedieningsstation	3-4
3-2. Platformbedieningsstation	3-7
3-3. Voorpaneel platformbesturing	3-9
3-4. Indicatorpaneel	3-11
3-5. Plaats van stickers (ANSI)	3-12
3-6. Plaats van stickers (export ANSI)	3-14
3-7. Plaats van stickers (CE)	3-17
4-1. Recht op helling en dwars op helling	4-7
4-2. Hijstabel	4-11
6-1. Specificaties motorbedrijfstemperatuur (Kubota) - Blad 1 van 2	6-5
6-2. Specificaties motorbedrijfstemperatuur (Kubota) - Blad 2 van 2	6-6
6-3. Smeerschema	6-8

HOOFDSTUK - PARAGRAAF, ONDERWERP	PAGINA
TABELLEN	
Schaal van Beaufort (uitsluitend ter referentie)	1-3
Minimale benaderingsafstand	1-7
Inspectie- en onderhoudstabel	2-3
Configuratie van vooraf ingestelde waarde scheefstandsensoren	2-6
Legenda stickers (ANSI)	3-13
Legenda stickers (export ANSI)	3-15
Legenda stickers - (CE)	3-18
Bedrijfsspecificaties	6-2
Afmetingen	6-3
Capaciteiten	6-3
Bandenspecificaties	6-3
Motorspecificaties	6-4
Accuspecificaties motor	6-4
Hydrauliekolie	6-7
Smeerspecificaties	6-7
Inspectie- en reparatielogboek	7-1

Deze pagina is opzettelijk leeg gelaten.

HOOFDSTUK 1. VEILIGHEIDSMATREGELEN

1.1 ALGEMEEN

Dit hoofdstuk beschrijft de voorzorgsmaatregelen die genomen dienen te worden voor een juist en veilig gebruik en onderhoud van de machine. Om het juiste gebruik van de machine te bevorderen, dient een dagelijkse routine te worden opgesteld op basis van de inhoud van deze handleiding. Er dient tevens een onderhoudsprogramma, gebaseerd op de informatie in deze handleiding en de service- en onderhoudshandleiding, opgesteld te worden door een bevoegd persoon. Hieraan moet de hand worden gehouden om te verzekeren dat de machine veilig kan worden bediend.

De eigenaar/gebruiker/machinist/verhuurder/huurder van de machine mag de verantwoordelijkheid voor de bediening ervan niet accepteren voordat deze handleiding is gelezen, de training is voltooid en de machine onder toezicht van een ervaren en bevoegd machinist is bediend.

Deze hoofdstukken omvatten de verantwoordelijkheden van de eigenaar, gebruiker, machinist, verhuurder en huurder wat betreft veiligheid, training, inspectie, onderhoud, toepassing en bediening. Mochten er vragen zijn over veiligheid, training, inspectie, onderhoud, toepassing en bediening, neem dan contact op met JLG Industries, Inc. ("JLG").

WAARSCHUWING

HET NIET IN ACHT NEMEN VAN DE IN DEZE HANDLEIDING VERMELDE VEILIGHEIDSMATREGELEN KAN LEIDEN TOT BESCHADIGING VAN DE MACHINE, ANDERE MATERIËLE SCHADE EN ERNSTIG OF DODELIJK LETSEL.

1.2 VÓÓR HET WERK

Training en kennis van machinisten

- De machinist moet de bedienings- en veiligheidshandleiding in zijn geheel hebben gelezen alvorens de machine te bedienen. Voor opheldering, vragen of aanvullende informatie over delen van deze handleiding kunt u contact opnemen met JLG Industries, Inc.

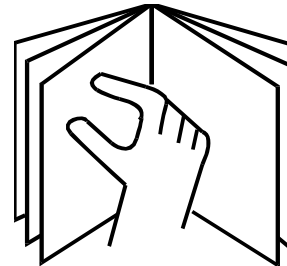

- Een machinist mag geen verantwoordelijkheid voor de bediening van de machine aanvaarden voordat hij/zij voldoende training heeft ontvangen van competente en bevoegde personen.
- Alleen bevoegde personen die hebben aangetoond dat zij het veilige en juiste gebruik en onderhoud van de machine begrijpen, mogen de machine bedienen.
- Lees alle waarschuwingsberichten (GEVAAR, WAARSCHUWING en LET OP) en bedieningsinstructies op de machine en in deze handleiding, zorg dat u ze begrijpt en houdt u eraan.
- Zorg dat de machine wordt gebruikt op een wijze die overeenkomt met de door JLG bedoelde toepassing.
- Alle gebruikers moeten vertrouwd zijn met de noodschakelaars van de machine en de bediening in noodgevallen zoals die in deze handleiding zijn aangegeven.
- Zorg dat u alle van toepassing zijnde regels van uw werkgever en de plaatselijke en overheidsvoorschriften kent, begrijpt en opvolgt die betrekking hebben op het gebruik en de toepassing van de machine.

Inspectie van het werkterrein

- De gebruiker moet voorzorgsmaatregelen nemen om alle gevaren op het werkterrein te vermijden alvorens de machine te bedienen.
- Bedien en hef het platform niet vanaf vrachtwagens, aanhangers, treinwagons, vaartuigen, steigers of soortgelijke plaatsen tenzij deze toepassing schriftelijk is goedgekeurd door JLG.
- Controleer het werkterrein op bovengrondse gevaren zoals elektrische leidingen, brugkranen en andere mogelijke obstakels boven de grond alvorens de machine te bedienen.
- Controleer de grond op kuilen, oneffenheden, steile hellingen, obstakels, afval, bedekte kuilen en andere mogelijke gevaren.
- Controleer het werkterrein op gevaarlijke plaatsen. Bedien de machine niet in een gevaarlijke omgeving, tenzij de machine voor dat doel is goedgekeurd door JLG.
- Controleer of de bodemgesteldheid geschikt is om de maximale belasting van de banden te dragen die op de betreffende stickers op het chassis naast elk wiel is aangegeven.
- Deze machine kan gebruikt worden bij nominale omgevingstemperaturen van -20 tot +40 °C (0 tot 104 °F). Raadpleeg JLG om gebruik buiten dit temperatuurgebied te optimaliseren.

BELANGRIJK

BEDIEN DE MACHINE NIET BIJ EEN WINDSNELHEID VAN MEER DAN 12,5 M/S (28 MPH).

Tabel 1-1. Schaal van Beaufort (uitsluitend ter referentie)

Kracht	Windsnelheid		Beschrijving	Omstandigheden aan land
	m/s	mph		
0	0-0,2	0	Kalm	Kalm. Rook stijgt recht omhoog
1	0,3-1,5	1-3	Zwak	Windrichting af te leiden uit rookpluimen
2	1,6-3,3	4-7	Zwak	Wind voelbaar op onbedekte huid. Bladeren ritselen
3	3,4-5,4	8-12	Matig	Bladeren en kleine twijgen constant in beweging
4	5,5-7,9	13-18	Matig	Stof en losse papertjes waaien op. Kleine takken bewegen.
5	8,0-10,7	19-24	Vrij krachtig	Kleine bomen zwaaien heen en weer.
6	10,8-13,8	25-31	Krachtig	Grote takken in beweging. Gefluit hoorbaar in elektriciteitsdraden. Paraplu's worden moeilijk hanteerbaar.
7	13,9-17,1	32-38	Hard	Hele bomen in beweging. Lopen tegen de wind in wordt moeilijk.
8	17,2-20,7	39-46	Stormachtig	Twijgen breken af van bomen. Auto's wijken af van hun koers.
9	20,8-24,4	47-54	Storm	Lichte structurele schade.

Inspectie van de machine

- Bedien deze machine niet voordat de inspecties en functiecontroles zijn uitgevoerd zoals aangegeven in Hoofdstuk 2 van deze handleiding.
- Bedien deze machine niet voordat service en onderhoud zijn uitgevoerd in overeenstemming met de vereisten voor onderhoud en inspectie zoals aangegeven in de service- en onderhoudshandleiding van de machine.
- Verzeker u ervan dat alle veiligheidsinrichtingen naar behoren werken. Wijziging van deze inrichtingen is een overtreding van de veiligheidsregels.

WAARSCHUWING

WIJZIGINGEN AAN EEN HOOGWERKER MOGEN ALLEEN WORDEN UITGEVOERD MET VOORAFGAANDE SCHRIFTELIJKE TOESTEMMING VAN DE FABRIKANT.

- Bedien geen enkele machine wanneer de veiligheids- of instructieplaatjes of stickers ontbreken of onleesbaar zijn.
- Controleer de machine op wijzigingen van de oorspronkelijke onderdelen. Verzeker u ervan dat eventuele wijzigingen door JLG zijn goedgekeurd.

- Vermijd ophoping van vuil op het platform. Houd schoenen en het platform vrij van modder, olie, vet en ander glibberig materiaal.

1.3 BEDIENING

Algemeen

- Gebruik de machine nooit ergens anders voor dan om personen, hun gereedschap en uitrusting te vervoeren.
- De gebruiker moet de capaciteiten van de machine en de bedieningskenmerken van alle functies kennen alvorens de machine te bedienen.
- Bedien nooit een defecte machine. Als een storing optreedt, moet de machine worden uitgeschakeld. Stel de machine buiten bedrijf en waarschuw de autoriteiten.
- U mag geen veiligheidsinrichtingen verwijderen, wijzigen of buiten bedrijf stellen.
- Druk een bedieningsschakelaar of -hendel nooit met kracht door de neutrale stand naar de andere kant. Zet de schakelaar altijd eerst in neutraal en stop; zet de schakelaar daarna in de stand voor de volgende functie. Bedien de schakelaars en hendels langzaam en met gelijkmatige druk.
- Hydraulische cilinders, afgezien van de stempelcilinders, mogen niet geheel uit- of ingeschoven blijven voordat de

machine wordt uitgeschakeld en mogen evenmin langdurig geheel uit- of ingeschoven blijven. Duw de hendel altijd enigszins in de andere richting wanneer de betreffende functie aan het einde van de baan is gekomen. Dit geldt zowel voor machines tijdens bedrijf als in de opbergstand.

- Laat niemand aan deze machine knoeien of hem vanaf de grond bedienen terwijl er personen op het platform zijn, behalve in noodgevallen.
- Vervoer geen materiaal rechtstreeks op de leuning van het platform tenzij dit door JLG is goedgekeurd.
- Wanneer twee of meer personen op het platform zijn, is de machinist geheel verantwoordelijk voor de bediening van de machine.
- Zorg dat elektrisch gereedschap goed is opgeborgen en laat het nooit aan het snoer over het platform hangen.
- Help een vastzittende of defecte machine niet door duwen of trekken, behalve door aan de sjordoren van het chassis te trekken.
- Breng de schaararmen in de opbergstand en schakel alle stroom uit voordat u de machine verlaat.

Gevaar voor struikelen en vallen

- JLG Industries, Inc. raadt aan dat alle personen op het platform tijdens het bedienen van deze machine een veiligheidsharnas dragen met een vanglijn bevestigd aan een daarvoor bestemd, goedgekeurd bevestigingspunt op het platform. Voor nadere informatie over de vereiste valbescherming op JLG-producten kunt u contact opnemen met JLG Industries, Inc.

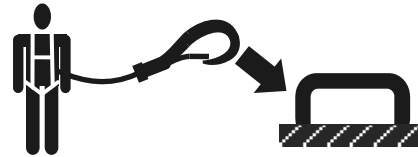

- Controleer of alle toegangshekken en leuning goed in de juiste stand vastzitten alvorens de machine te bedienen. Zoek de bevestigingspunten voor de vanglijnen op het platform op en bevestig de vanglijn er stevig aan. Bevestig niet meer dan één (1) vanglijn aan een bevestigingspunt.

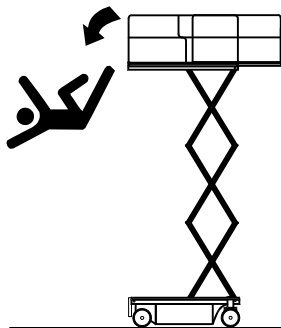

- Houd beide voeten steeds stevig op de vloer van het platform. Plaats nooit, om welke reden dan ook, ladders, kisten, trappen, planken en dergelijke op de machine om verder te kunnen reiken.
- Ga het platform nooit op of af langs de schaararmen.
- Wees uiterst voorzichtig bij het betreden of verlaten van het platform. Zorg dat de schaararmen geheel zijn neergelaten. Houd het gezicht naar de machine gekeerd bij het betreden en verlaten van het platform. Houd altijd drie punten in contact met de machine; gebruik bij het betreden en verlaten van de machine steeds twee handen en één voet of twee voeten en één hand.
- Houd schoenen en het platform vrij van olie, modder en ander glibberig materiaal.

Elektrocutiegevaaren

- Deze machine is niet geïsoleerd en biedt geen bescherming tegen contact met een elektrisch geladen geleider.

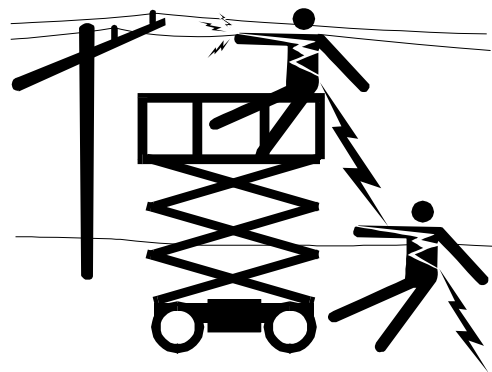
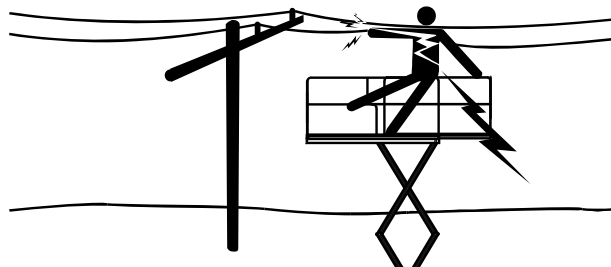

- Bewaar een veilige afstand tot elektrische leidingen en apparaten en andere onder stroom staande (open of geïsoleerde) onderdelen in overeenstemming met de in Tabel 1-1 opgegeven Minimale benaderingsafstand. Houd rekening met beweging van de machine en zwaaien van elektrische leidingen.

Tabel 1-2. Minimale benaderingsafstand

Spanningsgebied (fase-fase)	MINIMALE BENADERINGS-AFSTAND in meter (ft)
0 tot 50 kV	3 (10)
50 kV tot 200 kV	5 (15)
200 kV tot 350 kV	6 (20)
350 kV tot 500 kV	8 (25)
500 kV tot 750 kV	11 (35)
750 kV tot 1000 kV	14 (45)

OPMERKING: *Dit vereiste is van toepassing behalve daar waar de voorschriften van de werkgever of de plaatselijke of overheidsvoorschriften strenger zijn.*

- Bewaar een afstand van minstens 3 m (10 ft) tussen ieder deel van de machine en de personen die zich erop bevinden,

hun gereedschap en uitrusting en alle elektrische leidingen of apparaten die een spanning voeren van hoogstens 50 000 volt. Voor elke 30 000 volt of minder daarboven is 0,3 m (1 ft) meer afstand vereist.

- De Minimale benaderingsafstand kan worden verminderd indien er geïsoleerde hekken zijn aangebracht om contact te voorkomen en indien de hekken gespecificeerd zijn voor de spanning van de af te schermen leiding. Deze hekken mogen geen deel uitmaken van (of bevestigd zijn aan) de machine. De Minimale Veilige Afstand mag worden verminderd tot een afstand die binnen de ontworpen werkdimensies van het geïsoleerde hek ligt. Dit moet worden vastgesteld door een bevoegd persoon in overeenstemming met de vereisten van de werkgever en de lokale of nationale overheid voor werkpraktijken in de buurt van onder stroom staande uitrusting.

⚠ GEVAAR

ZORG DAT DE MACHINE EN HET PERSONEEL NIET BINNEN DE VERBODEN ZONE KOMEN. GA ERVAN UIT DAT ALLE ELEKTRISCHE ONDERDELEN EN BEDRADING ONDER STROOM STAAN, TENZIJ U WEET DAT DIT NIET ZO IS.

Gevaar voor kantelen

- Controleer of de bodemgesteldheid geschikt is om de maximale belasting van de banden te dragen die op de betreffende stickers op het chassis naast elk wiel is aangegeven. Rijd niet op een niet-ondersteund oppervlak.
- De gebruiker dient vertrouwd te zijn met het rijoppervlak alvorens te rijden. Rijd niet dwars of recht op een steilere helling dan is toegestaan

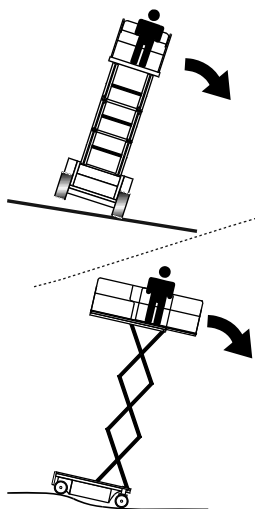

- Hef het platform niet en rijd niet met het platform omhoog op of nabij een hellende, ongelijke of zachte ondergrond. Zorg dat de machine op een stevige en gelijkmatige ondergrond staat voordat het platform wordt geheven of met het platform omhoog wordt gereden.
- Controleer de toegestane capaciteit van het oppervlak alvorens op vloeren, bruggen, trucks en andere oppervlakken te rijden.
- Overschrijd nooit de maximale belasting die op het platform staat aangegeven. Zorg dat alle ladingen binnen het platform blijven, tenzij toestemming is verkregen van JLG.
- Houd het chassis van de machine op een afstand van minstens 0,6 m (2 ft) van kuilen, oneffenheden, steile hellingen, obstakels, afval, bedekte kuilen en andere mogelijke gevaren op de grond.
- Probeer nooit de machine als hijskraan te gebruiken. Bevestig de machine niet aan nabijgelegen constructies. Bevestig nooit draad, kabels of soortgelijke artikelen aan het platform.
- Bedek de zijkanten van het platform niet en draag geen voorwerpen met een groot oppervlak wanneer buiten wordt gewerkt. Door dergelijke voorwerpen wordt de machine meer aan de wind blootgesteld.
- Vergroot het platform niet met niet-toegestane verlengstukken of toevoegingen.

- Als de schaararmen of het platform vastzitten zodat één of meer wielen van de grond zijn, moet iedereen van de machine worden gehaald voordat getracht wordt de machine los te krijgen. Hijskranen, vorkheftrucks en ander geschikt materieel moeten worden gebruikt om de machine te stabiliseren en personen van het platform te halen.

Gevaar voor beknelling en botsing

- Alle machinisten en grondpersoneel moeten een goedgekeurde helm dragen.
- Houd handen en lichaamsdelen tijdens bedrijf uit de schaararmen.
- Let tijdens het rijden op obstakels om en boven de machine. Controleer de vrije ruimte boven, aan de zijkanten en onder het platform bij het heffen of neerlaten van het platform.

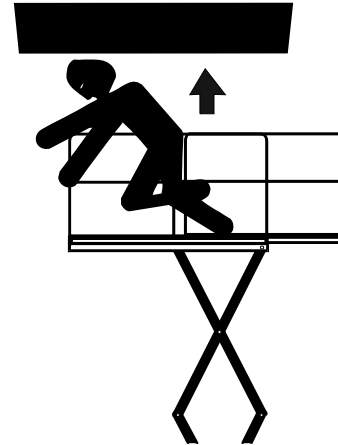

- Houd alle lichaamsdelen tijdens bedrijf binnen de platformleuning.
- Laat altijd iemand op de uitkijk staan wanneer u ergens rijdt waar het zicht beperkt is.
- Zorg dat ander personeel tijdens het rijden op minstens 1,8 m (6 ft) afstand van de machine blijft.
- Onder alle rijomstandigheden moet de machinist de rij-snelheid beperken naargelang van bodemgesteldheid, verkeer, zicht, helling, aanwezigheid van personeel en andere factoren die gevaar voor botsingen of lichamelijk letsel opleveren.
- Houd bij alle rij-snelheden rekening met de remafstand. Wanneer u in de hoge versnelling rijdt, schakel dan naar de lage versnelling alvorens te stoppen. Rijd op hellingen uitsluitend in de lage versnelling.
- Rijd niet in de hoge versnelling in beperkte of nauwe ruimten of wanneer u achteruit rijdt.
- Wees steeds uiterst voorzichtig om te voorkomen dat obstakels de bedieningselementen en personen op het platform raken of hinderen.
- Zorg dat machinisten van andere machines boven en op de grond op de hoogte zijn van de aanwezigheid van de hoogwerker. Schakel de stroom naar bovenloopkranen uit. Baken de ruimte zo nodig af.

- Werk niet boven personen op de grond. Waarschuw het personeel niet onder een geheven platform te werken, staan of lopen. Plaats zo nodig barrières op de grond.

1.4 SLEPEN, HIJSEN EN VERVOEREN

- Laat nooit personen op het platform toe terwijl de machine gesleept, gehesen of vervoerd wordt.
- Deze machine mag niet gesleept worden, behalve in geval van nood, een defect, een stroomstoring of bij het laden/lossen. Zie Slepen in noodgevallen.
- Verzeker u ervan dat het platform volledig is ingeschoven en zich volstrekt geen gereedschap op het platform bevindt voordat de machine wordt gesleept, gehesen of vervoerd.
- Wanneer de machine met een vorkheftruck wordt geheven, mogen de vorken alleen op de daarvoor bestemde plaatsen van de machine worden geplaatst. Gebruik een vorkheftruck die voldoende capaciteit heeft.
- Zie Hoofdstuk 4 voor informatie over hijsen.

1.5 ONDERHOUD

Algemeen

Dit hoofdstuk bevat algemene veiligheidsmaatregelen die bij het onderhoud van deze machine in acht moeten worden genomen. De specifieke voorzorgsmaatregelen die tijdens het onderhoud van de machine in acht moeten worden genomen, zijn op de betreffende plaatsen in deze handleiding en in de service- en onderhoudshandleiding opgenomen. Het is van het grootste belang dat onderhoudspersoneel deze voorzorgsmaatregelen strikt in acht neemt om letsel van het personeel en beschadiging van de machine en andere materiële schade te voorkomen. Een onderhoudsschema dient door een bevoegd persoon opgesteld te worden en daaraan moet de hand worden gehouden om te verzekeren dat de machine veilig is.

Gevaren bij het onderhoud

- Schakel de stroom naar alle bedieningselementen uit en zorg ervoor dat alle bedieningssystemen beveiligd zijn tegen ongewilde bewegingen alvorens bijstellingen of reparaties uit te voeren.
- Werk nooit onder een geheven platform zonder dat het zo mogelijk volledig is neergelaten, of anders door veiligheidsstutten, blokken of een strop wordt tegengehouden.
- Ontlast altijd de hydraulische druk in alle hydraulische circuits alvorens hydraulische onderdelen los te maken of te verwijderen.
- Koppel de accu's altijd los wanneer u onderhoud aan elektrische onderdelen of laswerkzaamheden op de machine uitvoert.
- Zet de motor (indien aanwezig) uit terwijl de brandstoftanks worden gevuld.
- Zorg dat vervangende onderdelen of componenten gelijk of gelijkwaardig zijn aan oorspronkelijke onderdelen of componenten.
- Probeer nooit zware onderdelen te heffen zonder hulp van een mechanisch apparaat. Laat zware voorwerpen niet in een onstabiele positie liggen. Zorg dat er bij het heffen van componenten van de machine voldoende ondersteuning is.
- Doe alle ringen, horloges en sieraden af bij het uitvoeren van onderhoudswerkzaamheden. Laat loszittende kleding en lang haar niet los hangen, daar deze aan apparatuur kunnen blijven hangen of erin verward kunnen raken.
- Gebruik uitsluitend schone, goedgekeurde, niet-ontvlambare reinigingsmiddelen.
- Verander, verwijder en vervang nooit zaken zoals contragewichten, banden, accu's, platforms of andere zaken die

het totale gewicht of de stabiliteit van de machine kunnen verminderen of beïnvloeden.

- Zie de service- en onderhoudshandleiding voor de gewichten van zaken die kritiek zijn voor de stabiliteit.

WAARSCHUWING

WIJZIGINGEN AAN EEN HOOGWERKER MOGEN UITSLUITEND MET VOORAFGAANDE SCHRIFTELIJKE TOESTEMMING VAN DE FABRIKANT WORDEN UITGEVOERD.

Gevaren van accu's

- Koppel de accu's altijd los wanneer u onderhoud aan elektrische onderdelen of laswerkzaamheden op de machine uitvoert.
- Zorg dat er niet gerookt wordt en dat er geen open vlammen of vonken in de buurt van de accu komen tijdens het opladen of het uitvoeren van onderhoudswerkzaamheden.
- Zorg dat gereedschap of andere metalen voorwerpen de accupolen niet overbruggen.
- Draag altijd hand-, oog- en gelaatsbescherming tijdens het uitvoeren van onderhoudswerkzaamheden aan de accu's. Zorg ervoor dat accuzuur niet in aanraking met de huid of kleding komt.

WAARSCHUWING

ACCUVLOEISTOF IS UITERST CORROSIEF. VERMIJD TE ALLEN TIJDE AANRAKING MET HUID EN KLEDING. SPOEL EEN PLAATS DIE ERMEE IN CONTACT IS GEKOMEN ONMIDDELIJK AF MET SCHOON WATER EN ROEP MEDISCHE HULP IN.

- Laad accu's alleen op in een goed geventileerde ruimte.
- Zorg dat het peil van de accuvloeistof niet te hoog wordt. Voeg alleen gedestilleerd water aan accu's toe wanneer ze volledig opgeladen zijn.

HOOFDSTUK 2. VERANTWOORDELIJKHEID VAN GEBRUIKER, MACHINE VOORBEREIDING EN INSPECTIE

2.1 TRAINING VAN HET PERSONEEL

De hoogwerker is een apparaat waarmee personen worden vervoerd; hij mag dus uitsluitend door hiervoor opgeleid personeel worden bediend en onderhouden.

Personen onder de invloed van medicijnen of alcohol of die last hebben van aanvallen, duizeligheid of verlies van lichaamsbeheersing mogen deze machine niet bedienen.

Training van machinisten

De training van de machinisten moet het volgende omvatten:

1. Gebruik en beperkingen van het platform- en grondbediensstation, de noodschakelaars en beveiligingssy-stemen.
2. Bedieningslabels, instructies en waarschuwingen op de machine.
3. Regels van de werkgever en overheidsvoorschriften.
4. Gebruik van goedgekeurde veiligheidsuitrusting.
5. Voldoende kennis van de mechanische werking van de machine om een storing of mogelijke storing te herkennen.

6. De veiligste wijze om de machine te bedienen in de buurt van hoge obstakels, ander bewegend materieel, andere obstakels, verzakkingen, kuilen, steile hellingen.
7. Manieren om de gevaren van onbeschermd elektrische geleiders te voorkomen.
8. Specifieke eisen voor het werk of voor toepassing van de machine.

Toezicht op training

De training moet onder toezicht van een bevoegd persoon plaatsvinden in een open ruimte zonder obstakels tot de trainee heeft geleerd een machine veilig te besturen en te bedienen.

Verantwoordelijkheid van de machinist

De machinist moet erop worden gewezen dat hij/zij ervoor verantwoordelijk is en dat hij/zij gemachtigd is om de machine stop te zetten in geval van storing of een andere onveilige situatie veroorzaakt door de machine of het werkterrein.

2.2 VOORBEREIDING, INSPECTIE EN ONDERHOUD

De volgende tabel bevat de door JLG Industries, Inc. aanbevolen periodieke inspecties en periodiek onderhoud van de machine. Raadpleeg de plaatselijke verordeningen voor verdere vereisten voor hoogwerkers. De inspecties en het onderhoud moeten naar vereiste vaker plaatsvinden als de machine wordt gebruikt onder zware of ongunstige omstandigheden, als de machine vaker wordt gebruikt of als de machine wordt gebruikt voor zware toepassingen.

BELANGRIJK

JLG INDUSTRIES, INC. ERKENT IEMAND DIE DE JLG SERVICE TRAINING SCHOOL VOOR HET BETREFFENDE MODEL VAN HET JLG-PRODUCT MET SUCCES HEEFT DOORLOPEN ALS EEN IN DE FABRIEK OPGELEIDE MONTEUR.

HOOFDSTUK 2 - VERANTWOORDELIJKHEID VAN GEBRUIKER, MACHINE VOORBEREIDING EN INSPECTIE

Tabel 2-1. Inspectie- en onderhoudstabel

Type	Frequentie	Voornaamste verantwoordelijkheid	Kwalificatie voor service	Referentie
Inspectie vóór het starten	Iedere dag voor gebruik; of wanneer een andere machinist de bediening overneemt.	Gebruiker of machinist	Gebruiker of machinist	Bedienings- en veiligheidshandleiding
Inspectie vóór aflevering (zie opmerking)	Vóór elke aflevering bij verkoop, lease of verhuur.	Eigenaar, dealer of gebruiker	Bevoegd monteur van JLG	Service- en onderhoudshandleiding en toepasselijk inspectieformulier van JLG
Regelmatige inspectie	In gebruik gedurende 3 maanden of 150 uur, wat het eerste komt; of buiten gebruik gedurende meer dan 3 maanden; of tweedehands gekocht.	Eigenaar, dealer of gebruiker	Bevoegd monteur van JLG	Service- en onderhoudshandleiding en toepasselijk inspectieformulier van JLG
Jaarlijkse inspectie van de machine (zie opmerking)	Jaarlijks, niet meer dan 13 maanden na de datum van de vorige inspectie.	Eigenaar, dealer of gebruiker	In de fabriek opgeleide monteur (aanbevolen)	Service- en onderhoudshandleiding en toepasselijk inspectieformulier van JLG
Preventief onderhoud	Met intervallen zoals opgegeven in de service- en onderhoudshandleiding.	Eigenaar, dealer of gebruiker	Bevoegd monteur van JLG	Service- en onderhoudshandleiding
OPMERKING: <i>Inspectieformulieren zijn verkrijgbaar bij JLG. Gebruik de service- en onderhoudshandleiding om inspecties uit te voeren.</i>				

2.3 INSPECTIE VÓÓR HET STARTEN

De inspectie vóór het starten moet alle volgende punten omvatten:

1. **Zindelijkheid** – Controleer alle oppervlakken op lekken (olie, brandstof of accuvloeistof) en op vreemde voorwerpen. Meld alle lekken aan het betreffende onderhoudspersoneel.
2. **Constructie** – Controleer de machineconstructie op deuken, beschadigingen, scheurtjes in lasnaden of moedermateriaal en andere onregelmatigheden.

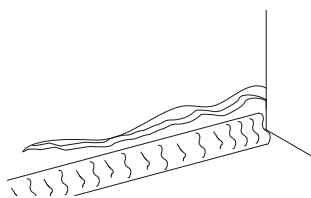

Scheurtjes in moedermateriaal

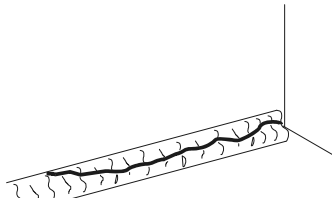

Gescheurde lasnaad

3. **Stickertjes en plaatjes** – Controleer of deze allemaal schoon en leesbaar zijn. Verzekert u ervan dat er geen stickertjes of plaatjes ontbreken. Zorg dat alle onleesbare

stickertjes en plaatjes schoongemaakt of vervangen worden.

4. **Bedienings- en veiligheidshandleidingen** – Zorg dat een exemplaar van de bedienings- en veiligheidshandleiding zich in de weerbestendige opbergdoos bevindt.
5. **Inspectieronde** – Zie figuur 2-1.
6. **Accu** – Opladen wanneer nodig.
7. **Brandstof** (Machines met verbrandingsmotor) – Voeg de juiste brandstof toe wanneer nodig.
8. **Motorolievoorraad** – Controleer of het motoroliepeil tot het merkteken “Vol” op de peilstok reikt en de vuldop vast zit.
9. **Vloeistofniveaus** – Zorg ervoor dat u het motoroliepeil en het hydrauliekoliepeil controleert.
10. **Accessoires/hulpstukken** – Raadpleeg de bedienings- en veiligheidshandleiding van elk op de machine geïnstalleerd hulpstuk of accessoire voor specifieke instructies wat betreft inspectie, bediening en onderhoud.
11. **Functiecontrole** – Wanneer de inspectieronde is voltooid, moet een functiecontrole van alle systemen worden uitgevoerd op een plaats waar zich geen obstakels op of boven de grond bevinden. Zie Hoofdstuk 4 voor specifieke instructies voor de bediening van elke functie.

Machine gereedmaken voor bedrijf

Grondnoodbedieningsstation

1. Zet de sleutelschakelaar op grondbediening.
2. Trek de noodstopschakelaar naar de stand AAN.
3. Controleer de werking van de schaarbeschermkooi.

Platformbedieningskast

1. Zorg ervoor dat de bedieningskast is aangesloten op het platform.
2. Voer alle controles vóór het werk uit:
 - Controleer alle functies.
 - Met de machine mag niet kunnen worden gereden bij uitgeschoven stempels.
 - Controleer alle afslagschakelaars.
 - Controleer de NOODSTOPKNOP.
 - Controleer het automatische rechtzetsysteem.

WAARSCHUWING

ALS DE MACHINE NIET GOED WERKT, MOET DEZE ONMIDDELIJK WORDEN UITGEZET! MELD HET PROBLEEM AAN HET BETREFFENDE ONDERHOUDSPERSONEEL. BEDIEN DE MACHINE PAS WANNEER HIJ HIERVOOR VEILIG IS VERKLAARD.

Functiecontrole

Voer de functiecontrole als volgt uit:

1. Vanaf het grondnoodbedieningspaneel zonder lading op het platform:
 - a. Controleer of het platform op juiste wijze omhoog- en omlaaggaat.
 - b. Controleer het handbediend dalen.
 - c. Verzeker u ervan dat alle machinefuncties uitgeschakeld worden wanneer de noodstopknop geactiveerd wordt.

OPMERKING: *Zorg ervoor dat de platformverlenging wordt ingeschoven voordat het platform wordt neergelaten.*

2. Vanaf de platformbedieningsconsole:
 - a. Verzeker u ervan dat de bedieningsconsole stevig op de juiste plaats vastzit.
 - b. Controleer of alle schakelaarbeschermkappen zijn aangebracht.
 - c. Controleer de uitschakelaar voor hoge rijsnelheid door het platform hoger dan de vooraf ingestelde uitschakelhoogte voor hoge rijsnelheid van 2,3 - 2,4 m (90 - 96 in) te brengen en u ervan te verzekeren dat de hoge rijsnelheid wordt uitgeschakeld.

- d. Overtuig u ervan dat alle machinefuncties uitgeschakeld worden wanneer de noodstopknop wordt ingedrukt.
 - e. Verzeker u ervan dat alle LED's in de bedieningskast naar behoren werken.
 - f. Controleer of de platformverlenging naar behoren kan worden uit- en ingeschoven.
3. Met het platform in de opbergstand:
- a. Rijd med de machine op een gelijkmatige ondergrond en stop om te controleren of de remmen de machine tegenhouden.
 - b. Ter controle van een goede werking van de scheefstands sensor rijdt u de machine op een schuine kant

(voor/achter) die steiler is dan de vooraf ingestelde waarde van de scheefstands sensor (zie *Table 2-2 hieronder*) en probeert u het platform te heffen. Het scheefstandalarm moet klinken wanneer de hoogtesensor van het platform de heffing van het platform detecteert.

Tabel 2-2. Configuratie van vooraf ingestelde waarde scheefstands sensor

Algemeen	Alleen Australië (Speciale optie - Machines met lange stempelkrikken)
5°	6°

2.4 DUBBEL BRANDSTOFSTEEEM (INDIEN AANWEZIG)



HET IS MOGELIJK VAN DE ENE SOORT BRANDSTOF OP DE ANDERE OVER TE SCHAKELLEN ZONDER DE MOTOR UIT TE ZETTEN. MEN DIENT UITERST VOORZICHTIG TE ZIJN EN DE VOLGENDE INSTRUCTIES OP TE VOLGEN.

Overschakelen van benzine op LPG.

1. Start de motor vanaf het grondbedieningsstation.
2. Open de handklep op de LPG-voorraadtank door hem naar links te draaien.



ZORG DAT ALLE BENZINE AFGEVOERD IS VOORDAT U OP LPG OVERSCHAKELT.

3. Terwijl de motor draait, plaatst u de LPG/BENZINEKEUZESCHAKELAAR op het platformbedieningsstation in de stand LPG.

Overschakelen van LPG op benzine.

1. Zet de LPG/BENZINE-keuzeschakelaar op het platformbedieningsstation in de stand BENZINEKEUZE terwijl de motor onbelast op LPG draait.
2. Als de motor door gebrek aan benzine hapert, plaatst u de schakelaar in de stand LPG totdat de motor weer rustig loopt; breng de schakelaar vervolgens terug naar de stand BENZINE. Herhaal dit zo nodig tot de motor rustig op benzine loopt.

Sluit de handklep op de LPG-voorraadtank door hem naar rechts te draaien.

Schakelaars functioneren, geen zichtbare beschadiging, plaatjes vast en leesbaar, regelmatig functioneert, geen zichtbare beschadiging.

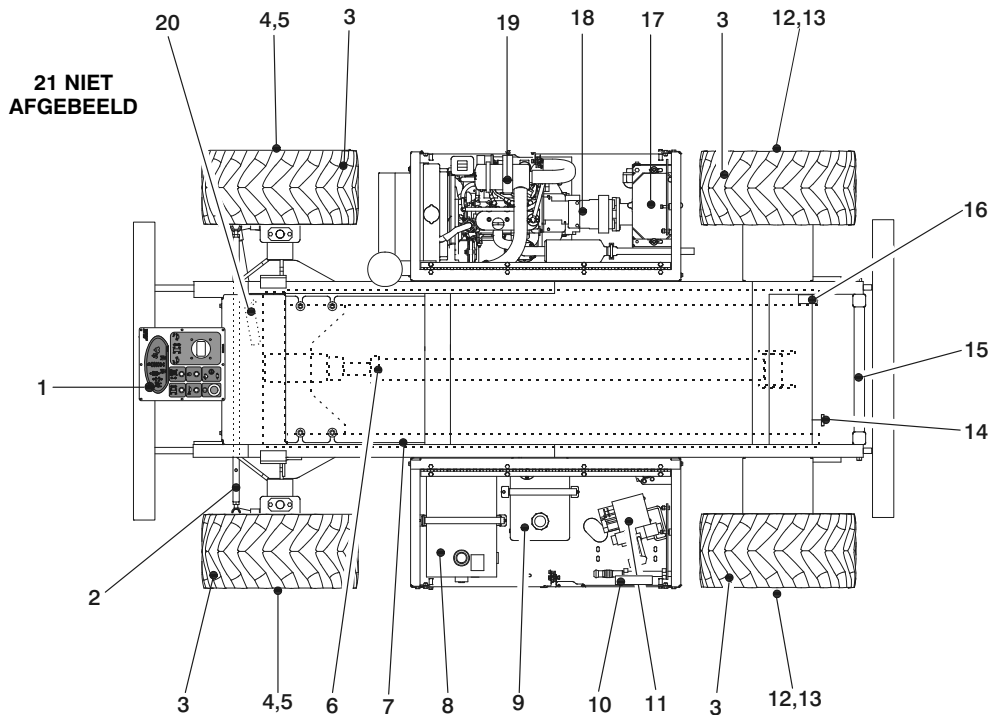

Figuur 2-1. Schema van inspectieronde

ALGEMEEN

Begin de inspectieronde bij item 1, zoals aangegeven in het schema. Ga naar rechts (van boven gezien tegen de klok in) en controleer elk item achtereenvolgens op de condities die in de "checklist bij dagelijkse inspectie" worden genoemd.

WAARSCHUWING

OM MOGELIJK LETSEL TE VOORKOMEN DIENT U ERVOOR TE ZORGEN DAT DE MACHINE TIJDENS DE INSPECTIERONDE IS UITGESCHAKELD.

BELANGRIJK

VERGEET NIET DE ONDERKANT VAN HET CHASSIS TE INSPECTEREN. BIJ CONTROLE HIERVAN KOMEN VAAK CONDITIES AAN HET LICHT DIE ZWARE MACHINESCHADE KUNNEN VEROORZAKEN.

OPMERKING: *Controleer bij elk item of er geen losse of ontbrekende onderdelen zijn, of ze goed vastzitten en of er behalve alle andere genoemde criteria geen zichtbare schade is.*

1. Platformbedieningsstation – Goed vastgezet, geen losse of ontbrekende onderdelen, geen zichtbare beschadiging. Plaatjes goed vast en leesbaar, bedieningsschakelaars terug naar neutraal. Aanduidingen bij bedieningselementen leesbaar, handleiding opgeborgen in daarvoor bestemde doos.
2. Stuurstangen – Zie opmerking.
3. Wielen met banden – Goed vastgezet zonder ontbrekende wielmoeren. Zie hoofdstuk 6 Banden en wielen. Controleer de wielen op beschadiging en corrosie.
4. Aandrijfmotor, linksvoor (vierwielaandrijving) – Zie opmerking. Geen sporen van lekkage.
5. Rijrem, linksvoor (vierwielaandrijving) – Zie opmerking. Geen sporen van lekkage.
6. Hefcilinder – Zie opmerking.
7. Schaarmen en schuivende slijtageblokken – Goed vastgezet, geen zichtbare beschadiging, tekenen van goede smering. Controleer de beschermkappen van de schaarmen op beschadiging en juiste installatie.
8. Hydrauliekoliereservoir – Geen zichtbare beschadiging of ontbrekende onderdelen; geen tekenen van lekkage, aanbevolen oliepeil in kijkglas. Ontluchtingsdop zit vast en functioneert.

Figuur 2-2. Controlepunten van inspectieronde - Blad 1

9. Brandstoftank (benzine- of dieselmotor) – Vuldop goed vast, kijkglas duidelijk zichtbaar, geen beschadiging of lekkage.
10. Grondbedieningspaneel – Schakelaars werken, geen zichtbare beschadiging, plaatjes zitten vast en zijn leesbaar.
11. Regelklep – Zie opmerking.
12. Aandrijfmotor, linksachter – Zie opmerking.
13. Rijrem, linksachter – Geen losse of ontbrekende onderdelen, geen zichtbare beschadiging, geen tekenen van lekkage.
14. Kabel en trekhendel voor handbediend dalen – Zie opmerking.
15. Ladder – Geen beschadiging, stevig bevestigd.
16. Uitschakelaar voor snelheid en toerental – Geen zichtbare beschadiging; goed vastgezet.
17. Accu-installatie (benzine- of dieselmotor) – Juist elektrolytpeil, kabels zitten vast, geen beschadiging of corrosie. Bevestigingsbeugels zitten vast.
18. Hydraulische pomp – Pomp goed vast, geen zichtbare beschadiging, geen tekenen van lekkage. Slangen en fittingen goed vast, geen zichtbare beschadiging, geen tekenen van lekkage.
19. Motorinstallatie – Motorolie bij merkteken “Vol” op peilstok, olievuldop vast. Geluiddemper/uitlaatsysteem goed vastgezet, geen lekkage. Luchtfiler goed vast, geen losse of ontbrekende onderdelen, element schoon. Radiateurkop vast, koelvloeistof op juiste peil.
20. Stuurcilinder en spoorstanguiteinden – Geen losse of ontbrekende onderdelen; geen zichtbare beschadiging. Stuurcilinder lekt niet en niet beschadigd.
21. Platform – Zie opmerking. Platformverlenging werkt naar behoren.

Figuur 2-3. Controlepunten van inspectieronde - Blad 2

HOOFDSTUK 3. VERANTWOORDELIJKHEID VAN GEBRUIKER EN BEDIENING VAN MACHINE

3.1 ALGEMEEN

BELANGRIJK

AANGEZIEN DE FABRIKANT GEEN RECHTSTREEKS TOEZICHT OP DE TOEPASSING EN BEDIENING VAN DE MACHINE HEEFT, IS HET INACHTNEMEN VAN VEILIGE METHODEN OP DEZE GEBIEDEN DE VERANTWOORDELIJKHEID VAN DE GEBRUIKER EN DIENS PERSONEEL.

Dit hoofdstuk geeft de nodige informatie om de bedieningsfuncties te kunnen begrijpen. Dit hoofdstuk bevat de bedieningskenmerken en beperkingen, de functie en het doel van bedieningselementen en controlelampjes. Het is belangrijk dat de gebruiker de juiste procedures leest en begrijpt alvorens de machine te bedienen. Deze procedures helpen de levensduur en de veiligheid bij de bediening te optimaliseren.

3.2 BEDIENINGSKENMERKEN EN BEPERKINGEN

Algemeen

Een grondige kennis van de bedieningskenmerken en beperkingen van de machine is altijd een eerste vereiste

voor iedere gebruiker, ongeacht de ervaring van de gebruiker met soortgelijk materieel.

Plaatjes

Belangrijke punten om tijdens bedrijf te onthouden staan bij de bedieningsstations aangegeven op plaatjes met **GEVAAR, WAARSCHUWING, LET OP, BELANGRIJK** en **INSTRUCTIE**. Deze informatie is op verschillende plaatsen aangebracht met het doel om personeel te wijzen op potentiële gevaren in verband met de bedieningskenmerken en ladingbeperkingen van de machine. Zie het voorwoord voor de definities van bovenstaande plaatjes.

Capaciteiten

Het heffen van het platform boven de horizontale stand met of zonder lading op het platform is gebaseerd op de volgende criteria:

1. De machine staat op een vlakke, stevige en horizontale ondergrond.
2. De lading valt binnen de door de fabrikant opgegeven nominale capaciteit.
3. Alle machinesystemen werken goed.

3.3 BEDIENINGSELEMENTEN EN INDICATORS

(Zie figuur 3-1.)

De machine is uitgerust met bedieningspanelen die symbolen in plaats van woorden bevatten om de bedieningsfuncties aan te geven.

Grondbedieningsstation



BEDIEN DE MACHINE NIET VANAF HET GRONDBEDIENINGSSTATION TERWIJL ER PERSONEN OP HET PLATFORM ZIJN, BEHALVE IN NOODGEVALLEN.

VOER VÓÓR HET WERK ZO VEEL MOGELIJK CONTROLES EN INSPECTIES VANAF HET GRONDBEDIENINGSSTATION UIT.

OPMERKING: Wanneer de machine wordt uitgeschakeld om hem 's avonds te parkeren of om de accu's op te laden, moeten de **NOODSTOP-** en **BEDIENINGSKEUZESCHAKELAARS** op **UIT** staat om leeglopen van de accu's te voorkomen.

1. Bedieningskeuzeschakelaar

Een bedieningskeuzeschakelaar met sleutel en drie standen levert naar keuze voeding aan het platform- of grondbedieningsstation. Wanneer de schakelaar op Platform staat,

levert hij voeding aan de noodstop-schakelaar op het platformbedieningsstation. Wanneer de schakelaar op Grond staat, levert hij voeding aan de noodstop-schakelaar op het grondbedieningsstation. Wanneer de bedieningskeuzeschakelaar in de middelste stand staat, is de voeding naar zowel het platform- als grondbedieningsstation uitgeschakeld.

OPMERKING: Wanneer de bedieningskeuzeschakelaar in de stand **UIT** staat, kan de sleutel eruit worden gehaald om de machine op het werkterrein uit te schakelen en gebruik door onbevoegden te voorkomen.

Wanneer de **BEDIENINGSKEUZESCHAKELAAR** op **GROND** staat, werken de grondfuncties altijd op lage snelheid.

OPMERKING: Lage snelheid is de standaardsnelheid voor alle functies. Wanneer het platform geheven is, werken alle functies alleen in de kruipsnelheid.

2. Vergrendeling - Hiermee kan de kast worden geopend en gesloten.
3. Stroomonderbreker – Deze stroomonderbreker van 10 A aan de linkerkant van de platformbedieningskast herstelt onderbroken stroom naar het platformbedieningsstation.

HOOFDSTUK 3 - VERANTWOORDELIJKHEID VAN GEBRUIKER EN BEDIENING VAN MACHINE

4. Dynamo – Brandt wanneer de uitgangsspanning van de dynamo onder een vooringesteld niveau daalt.
5. Oliedruk – Brandt wanneer de motoroliedruk tot onder 0,48 bar (7 psi) daalt.
6. Gloeibougieschakelaar – (alleen dieselmotoren) – Een momentschakelaar (drukknop) die elektrische stroom aan de gloeibougies van de motor levert wanneer deze wordt ingedrukt, als hulp bij een koude start.
7. LED watertemperatuur - Brandt wanneer de watertemperatuur van de motor oververhit raakt.
8. Vuldruk – Brandt wanneer de vuldruk onder 4,8 bar (70 psi) daalt, wat aangeeft dat het vulfilter verstopt is en vervangen moet worden. De indicator is ook verbonden met een temperatuursensor om te voorkomen dat valse signalen worden gegenereerd wanneer de hydrauliekolie onder de normale bedrijfstemperatuur is.
9. Hefschakelaar – Een momentschakelaar met drie standen brengt het platform omhoog en omlaag wanneer hij in de betreffende stand wordt gezet.
10. Urenteller – De machine kan uitgerust zijn met een urenteller die aangeeft hoeveel uur de machine heeft gewerkt.
11. Ontstekings-/noodstopshakelaar – Een rode, paddestoelvormige ontstekings-/noodstopshakelaar met twee standen. Wanneer deze op AAN staat terwijl de bedieningskeuzeschakelaar op Grond staat, levert hij voeding aan het grondbedieningsstation. Bovendien kan de schakelaar worden gebruikt om in geval van nood de voeding naar de functieregelaars uit te schakelen. De voeding wordt ingeschakeld door de schakelaar naar buiten te trekken (aan) en wordt uitgeschakeld door de schakelaar in te drukken (uit).
12. Startschakelaar – Een momentschakelaar (drukknop) die elektrische stroom aan het startrelais levert wanneer de noodstopshakelaar in de stand AAN staat en de startknop ingedrukt is.
13. LED Platform overbelast (is niet op alle machines van toepassing) - Brandt wanneer de het platform overbelast raakt. Als de LED brandt, verwijder dan onmiddellijk het teveel aan gewicht van het platform om de veiligheid te waarborgen.

OPMERKING: *Als de indicator voor overbelasting oplicht, zijn alle functies van de platformbediening verhinderd. Laat met behulp van de grondbediening of de knop voor handbediend dalen de machine volledig zakken en verminder het gewicht op het platform, zodat de op de capaciteitssticker aangegeven nominale werklast niet wordt overschreden.*

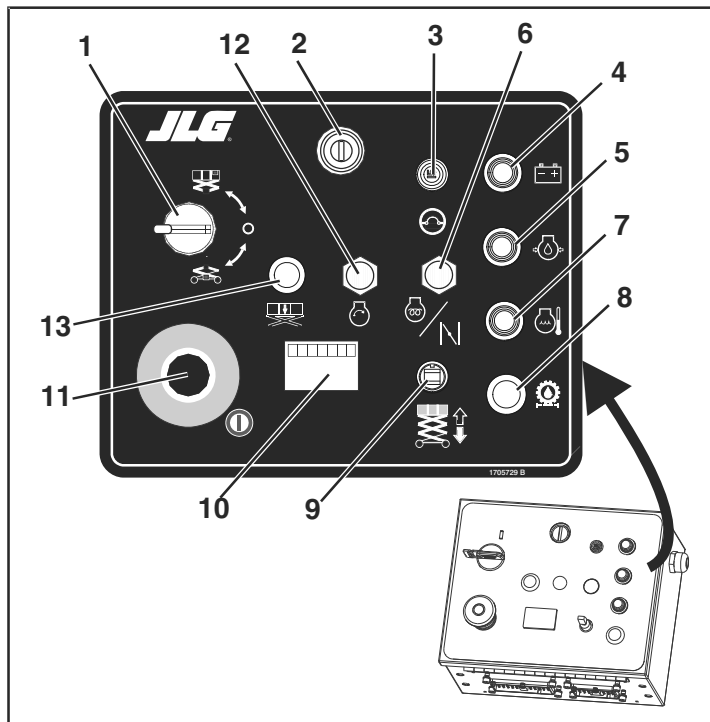

1. Keuzeschakelaar Platform/Grond
2. Grendel
3. Stroomonderbreker
4. Dynamolampje
5. Oliedruklampje
6. Gloeibougje (alleen diesel)
7. Watertemperatuurlampje
8. Hyd.olievuldruklampje
9. Hefschakelaar
10. Urenteller
11. Noodstopschakelaar
12. Startschakelaar
13. LED Platform overbelast (is niet op alle machines van toepassing)

Figuur 3-1. Grondbedieningsstation

3.4 PLATFORMBEDIENINGSSTATION

(Raadpleeg Figuur 3-2.)

1. Startschakelaar – Een momentschakelaar (drukknop) die elektrische stroom aan het startrelais levert wanneer de noodstop-schakelaar in de stand Aan staat en de startknop ingedrukt is.
2. Regelaar (joystick) – De joystick regelt drie functies: rijden, heffen/nee-laten en rij/hefsnelheid. De rij- of heff-functieschakelaar moet worden ingeschakeld alvorens de machine met de joystick te bewegen. De snelheid wordt geregeld door de afstand waarover de joystick wordt bewogen.
3. Stuurschakelaar – De met de duim bediende stuurschakelaar, boven op de joystick, activeert de stuurwielen in de richting waarin de schakelaar wordt bewogen (links of rechts).
4. Toerental-/generatorschakelaar – Met de toerental-/generatorschakelaar die drie standen heeft, kan de machinist het hoge of lage toerentalbereik kiezen of de generator (indien aanwezig).

OPMERKING: De machine kan vanaf de platformbediening niet omhoog worden gebracht of rijden wanneer de generator is geselecteerd.

Vierwielaandrijving werkt alleen in **lage versneling**.



RIJD NIET MET HOOG MOTORTOERENTAL IN EEN BEPERKTE RUIMTE OF WANNEER U ACHTERUITRIJDT.

OPMERKING: Als de hoge rij-snelheid is ingeschakeld en het platform wordt geheven tot boven 2,3 - 2,4 m (90 - 96 in), brengt de motortoerentalschakelaar de rij-snelheid terug naar laag totdat het platform weer is neergelaten tot onder het uitschakelniveau.

5. Noodstop-schakelaar - Een rode, paddestoelvormige noodstop-schakelaar met twee standen voorziet het platformbedieningsstation van stroom en schakelt in geval van nood de stroom naar de bedieningselementen op het platform uit. Wanneer de bedieningskeuzeschakelaar op Platform staat, wordt de stroom ingeschakeld door de schakelaar uit te trekken (aan), en uitgeschakeld door de schakelaar in te duwen (uit).



BRENG HET PLATFORM NIET OMLAAG ZONDER DE PLATFORMVERLENGING VOLLEDIG IN TE SCHUIVEN.

6. Hefkeuzeschakelaar – De hefschakelaar zorgt voor het omhoog en omlaag brengen van het platform. Het heffen/neerlaten wordt geactiveerd door de activeringschakelaar in te drukken en de joystick naar voren of naar achteren te bewegen.
 7. Rijkeuzeschakelaar – De rijschakelaar zorgt voor de aandrijving van de hoogwerker. Het rijden wordt geactiveerd door de rijschakelaar te kiezen en de joystick naar voren of naar achteren te bewegen.
 8. Claxon – (indien aanwezig) – Wanneer deze drukschakelaar wordt geactiveerd, kan de machinist het personeel op het werkterrein waarschuwen wanneer de machine daar werkt.
9. Pal activeren - De trekker aan de voorzijde van de joystick moest ingedrukt worden gehouden om bewegingen uit te voeren via joystickbesturing.
 10. Schakelaar Gloeistekker - Schakelaar Gloeistekker - Bij kort contact, druk de knop van het schakelaartype die voor de stroomtoevoer naar de gloeistekkers van de motor zorgt, wanneer ingedrukt, om de koude start te ondersteunen.
 11. LED Platform Overbelast (is niet op alle machines van toepassing) - Brandt wanneer de het platform overbelast raakt. Als de LED brandt, verwijder dan onmiddellijk het teveel aan gewicht van het platform om de veiligheid te waarborgen.

HOOFDSTUK 3 - VERANTWOORDELIJKHEID VAN GEBRUIKER EN BEDIENING VAN MACHINE

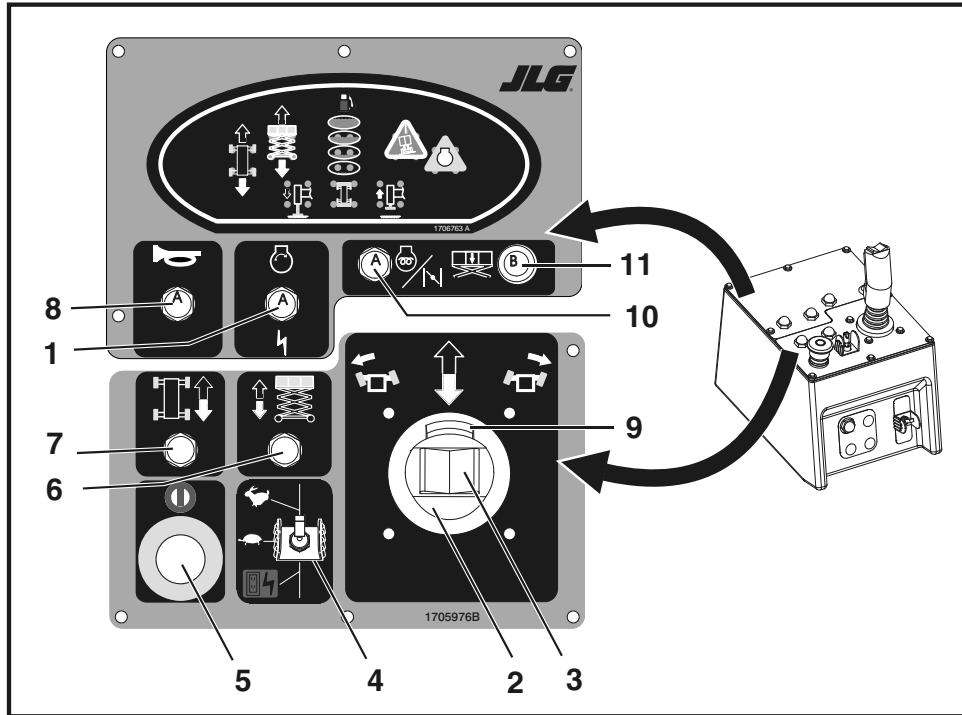

Figuur 3-2. Platformbedieningsstation

Voorpaneel platformbesturing

(Zie figuur 3-3.)

1. Keuzeschakelaar brandstof/Gloeistekker - Kiest welke brandstofbron wordt gebruikt. LPG vs. benzine of diesel voor dieselmachines.
2. Automatische stempelkrikken – De stempelkrikschakelaar bevindt zich aan de voorzijde van de platformbedieningskast. Wanneer deze wordt ingedrukt, gaat het stempellampje op het indicatorpaneel branden. Wanneer de bedieningshendel naar voren wordt bewogen, gaan de stempelkrikken omlaag. Wanneer de bedieningshendel naar achteren wordt bewogen, gaan de stempelkrikken omhoog. Wanneer de machine eenmaal horizontaal staat, worden de krikken niet verder uitgeschoven en gaat het lampje “Stempelkrikken ingesteld” branden.

OPMERKING: Nadat het eerste contact met de grond is gemaakt, pauzeert de automatische rechtzetfunctie 2-5

seconden en begint vervolgens de machine horizontaal te zetten volgens de opgegeven marktspecificatie. Eenmaal rechtgezet stopt het lampje op de platformbedieningskast met knipperen.

OPMERKING: Het automatische rechtzetsysteem beschikt over een annuleringsfunctie waarmee de machinist de horizontaalstand van de machine naar links of rechts kan bijstellen (trimmen) wanneer het platform volledig is neergelaten. Gebruik onderstaande instructies om de horizontaalstand van de machine bij te stellen.

- a. Selecteer de stempelkrikkeuzeschakelaar en knijp de rode pistoolschakelaar op de regelaar in.
- b. Activeer de schakelaar bovenop de regelaar naar links om de stempelkrikken naar links bij te stellen. Activeer de schakelaar bovenop de regelaar naar rechts om deze naar rechts bij te stellen. Het stempelkriklampje voor de geselecteerde zijde licht op.

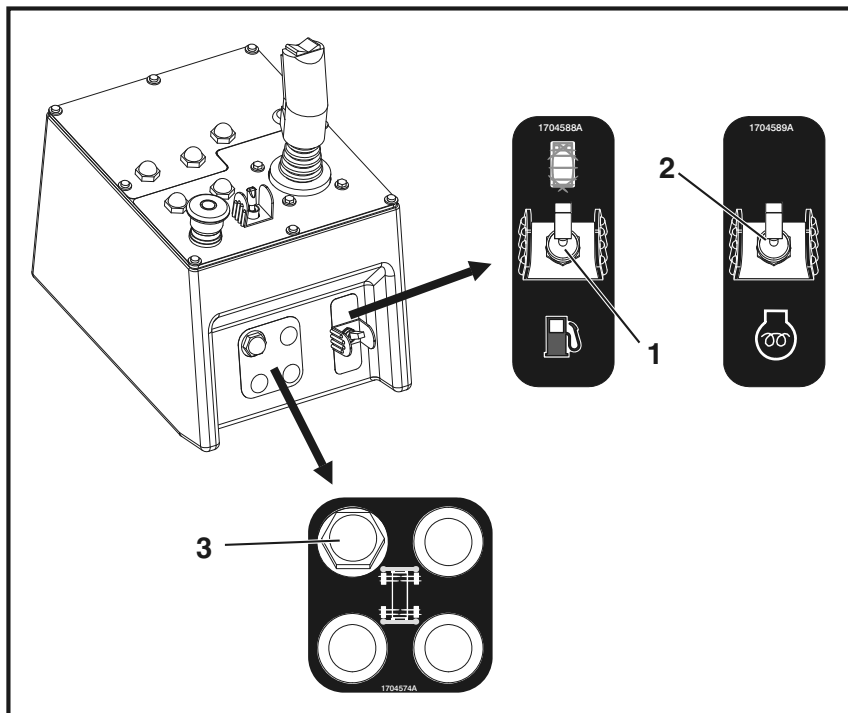

Figuur 3-3. Voorpaneel platformbesturing

LED's indicatorpaneel

(Zie figuur 3-4.)

1. Rijden – Deze LED licht op wanneer de rijkeuzeknop wordt geactiveerd.
2. Heffen/neeelaten – Deze LED licht op wanneer de hefkeuzeknop wordt geactiveerd.
3. Brandstofmeter – Deze serie LED's geven de machinist informatie over de resterende hoeveelheid brandstof.
4. Waarschuwingslampje scheefstandalarm – Dit rode waarschuwingslampje op het bedieningspaneel gaat branden wanneer het chassis op een steile helling staat.
5. Motor/filterstoringlampje – Wanneer dit waarschuwingslampje brandt, wordt de machinist gewaarschuwd voor een storing in de motor of het hydraulische systeem. Een rij waarschuwingslampjes op het grondbedieningsstation geeft de specifieke storing aan de machinist aan. De indicatorlampjes zijn: Dynamo, Vuldruk, Motortemperatuur, Oliedruk en Retourfilter.
6. Stempelkrikken (ingeschoven) – Deze serie lampjes gaan branden als alle stempelkrikken worden ingeschoven.

7. Stempelkrikken (uitgeschoven) – Deze serie lampjes gaan branden als alle stempelkrikken worden uitgeschoven.

BELANGRIJK

BIJ MACHINES MET DE YANMAR-DIESELMOTOR MOET HET TIMERRELAIS DE BRANDSTOFMAGNEETKLEP VIA EEN AANVANGSPULS IN BEDRIJF STELLEN, OMDAT ANDERS DE MOTOR NIET ZAL STARTEN. ALS DE MOTOR NIET WIL AANSLAAN, IS DIT EEN INDICATIE DAT DE BRANDSTOFMAGNEETKLEP NIET IN BEDRIJF GESTELD IS OF DAT ER GEEN BRANDSTOF IS. ALS DE MOTOR NIET AANSLAAT, MOET DE STARTSCHAKELAAR UIT EN WEER AAN WORDEN GEZET OM DE BRANDSTOFMAGNEETKLEP VIA EEN PULS IN DE BEDRIJFSSTAND TE KRIJGEN.

LET OP

ALS HET SCHEEFSTANDALARM KLINKT WANNEER HET PLATFORM GEHEVEN IS, MOET HET PLATFORM VOLLEDIG WORDEN NEERGELATEN. PLAATS DE MACHINE DAN ZO DAT HIJ HORIZONTAAL STAAT VOORDAT HET PLATFORM WORDT GEHEVEN.

LET OP

BEDIEN DE MACHINE NIET ALS DE HOGE VERSNELLING WERKT WANNEER HET PLATFORM BOVEN DE OPBERGSTAND IS GEHEVEN.

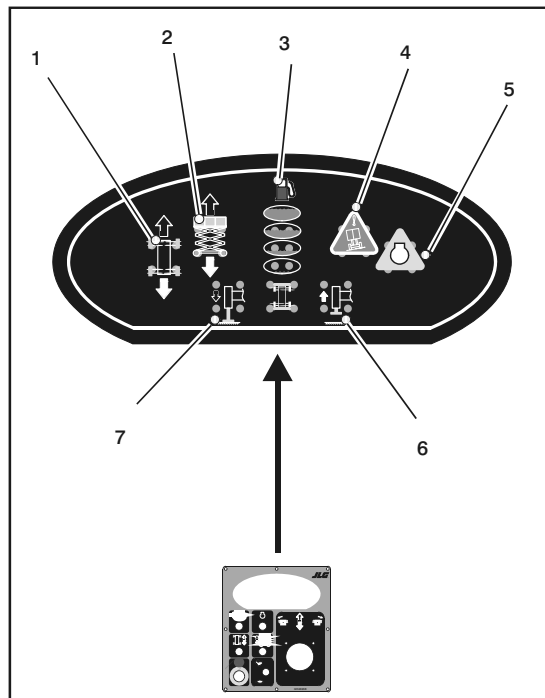

1. Rijden
2. Heffen/nee laten
3. Brandstofmeter
4. Scheefstand
5. Motorstoring
6. Stempelkrikken (ingeschoven)
7. Stempelkrikken (ingesteld)

Figuur 3-4. Indicatorpaneel

HOOFDSTUK 3 - VERANTWOORDELIJKHEID VAN GEBRUIKER EN BEDIENING VAN MACHINE

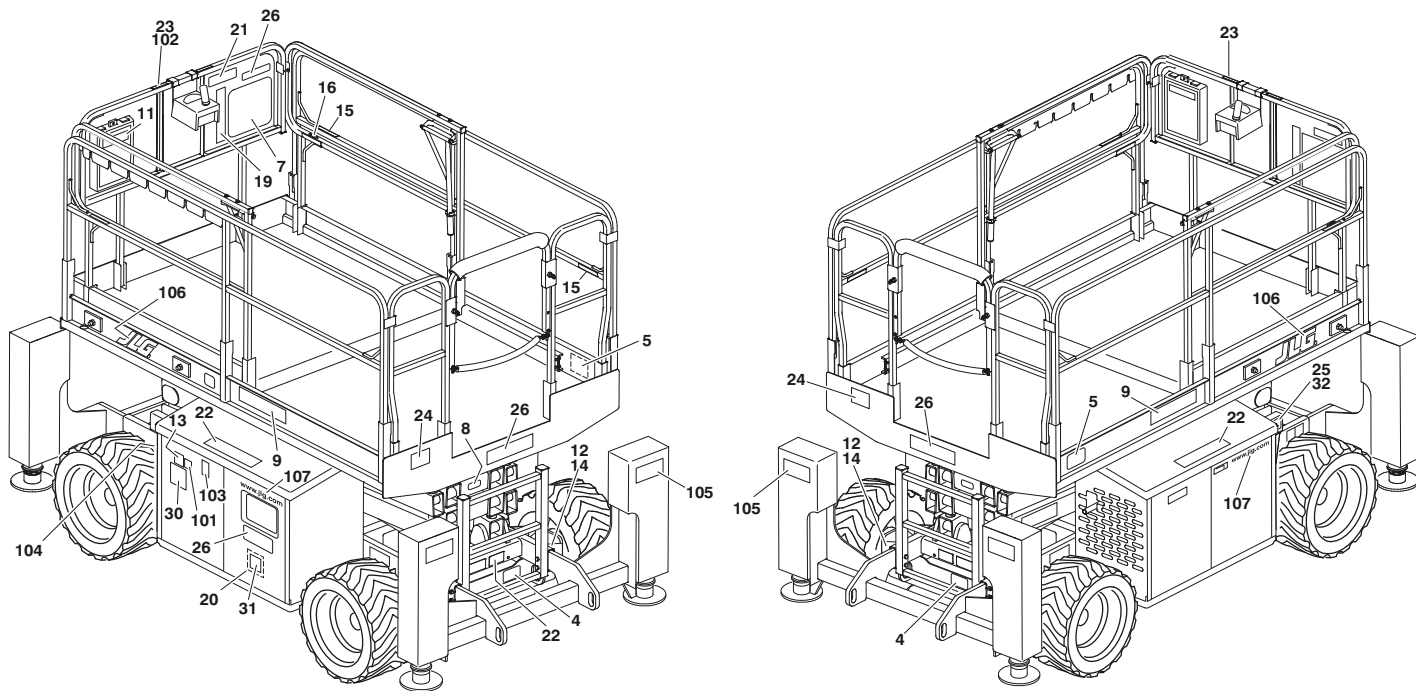

Figuur 3-5. Plaats van stickers (ANSI)

HOOFDSTUK 3 - VERANTWOORDELIJKHEID VAN GEBRUIKER EN BEDIENING VAN MACHINE

Tabel 3-1. Legenda stickers (ANSI)

Itemnr.	0259792-7
1-3	--
4	1702153
5	1702631
6	--
7	1703816
8	1704138
9	1704529
10	--
11	
vóór S/N 102883	1703788
S/N 102883 tot heden	1701509
12	1701500
13	1703812
14	1703814
15	1704277
16	1703819
17-18	--
19	1704480
20	1704556
21	1703696

Tabel 3-1. Legenda stickers (ANSI)

Itemnr.	0259792-7
22	1703818
23	1703812
24	3251813
25	--
26	3252689
27-29	--
30	1704412
31	1700584
101 (Optioneel)	1702788
102 Dubbele brandstof Diesel	1702961 1702962
103 Dubbele brandstof Diesel	1701542 1701505
104 (Alleen dubbele brandstof)	1700818
105	1701214
106	1702773
107	1704885

HOOFDSTUK 3 - VERANTWOORDELIJKHEID VAN GEBRUIKER EN BEDIENING VAN MACHINE

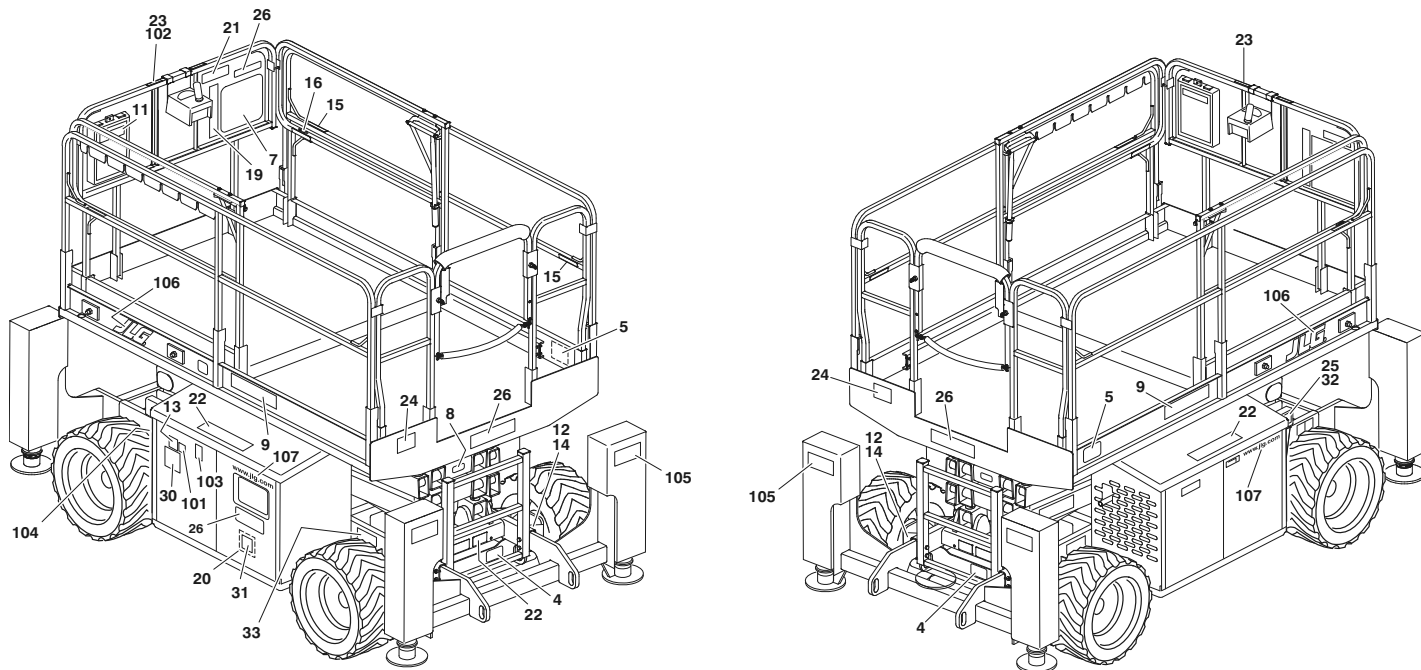

Figuur 3-6. Plaats van stickers (export ANSI)

HOOFDSTUK 3 - VERANTWOORDELIJKHEID VAN GEBRUIKER EN BEDIENING VAN MACHINE

Tabel 3-2. Legenda stickers (export ANSI)

Itemnr.	Brazilië 0259795-6	CSA 0272257-2	Latijs- Amerikaans 0259794-6
1-3	--	--	--
4	1704008	1704006	1704007
5	1702631	1702631	1702631
6	--	--	--
7	1704699	1704684	1704691
8	1704138	1704138	1704138
9	1704529	1704529	1704529
10	--	--	--
11 vóór S/N 102883 S/N 102883 tot heden	1703788 1701509	1703788 1701509	1703788 1701509
12	1703811	1703811	1703811
13	1703812	1703812	1703812
14	1703814	1703814	1703814
15	1704277	1704277	1704277
16	1703819	1703819	1703819
17-18	--	--	--
19	1704700	1704685	1704692

Tabel 3-2. Legenda stickers (export ANSI)

Itemnr.	Brazilië 0259795-6	CSA 0272257-2	Latijs- Amerikaans 0259794-6
20	1704623	1704688	1704695
21	1704748	1704597	1704598
22	1704701	1704686	1704693
23	1704702	1704687	1704694
24	3251813	3251813	3251813
25	--	--	--
26	3252689	3252689	3252689
27-29	--	--	--
30	1704412	1704412	1704412
31	1702573	1700584	1702573
32	--	--	--
33	--	1705303	--
101 (Optioneel)	1702788	1702788	1702788
102 Dubbele brandstof Diesel	1702961 1702962	1702961 1702962	1702961 1702962

HOOFDSTUK 3 - VERANTWOORDELIJKHEID VAN GEBRUIKER EN BEDIENING VAN MACHINE

Tabel 3-2. Legenda stickers (export ANSI)

Itemnr.	Brazilië 0259795-6	CSA 0272257-2	Latijns- Amerikaans 0259794-6
103 Dubbele brandstof Diesel	1701542 1701505	1701542 1701505	1701542 1701505
104 (Alleen dubbele brandstof)			
Engels	1700818	1700818	1700818
Engelse/Spaanse taal	1702720	1702720	1702720
Engelse/Franse taal	1704271	1704271	1704271
105	1704698	1704690	1704697
106	1702773	1702773	1702773
107	1704885	1704885	1704885

HOOFDSTUK 3 - VERANTWOORDELIJKHEID VAN GEBRUIKER EN BEDIENING VAN MACHINE

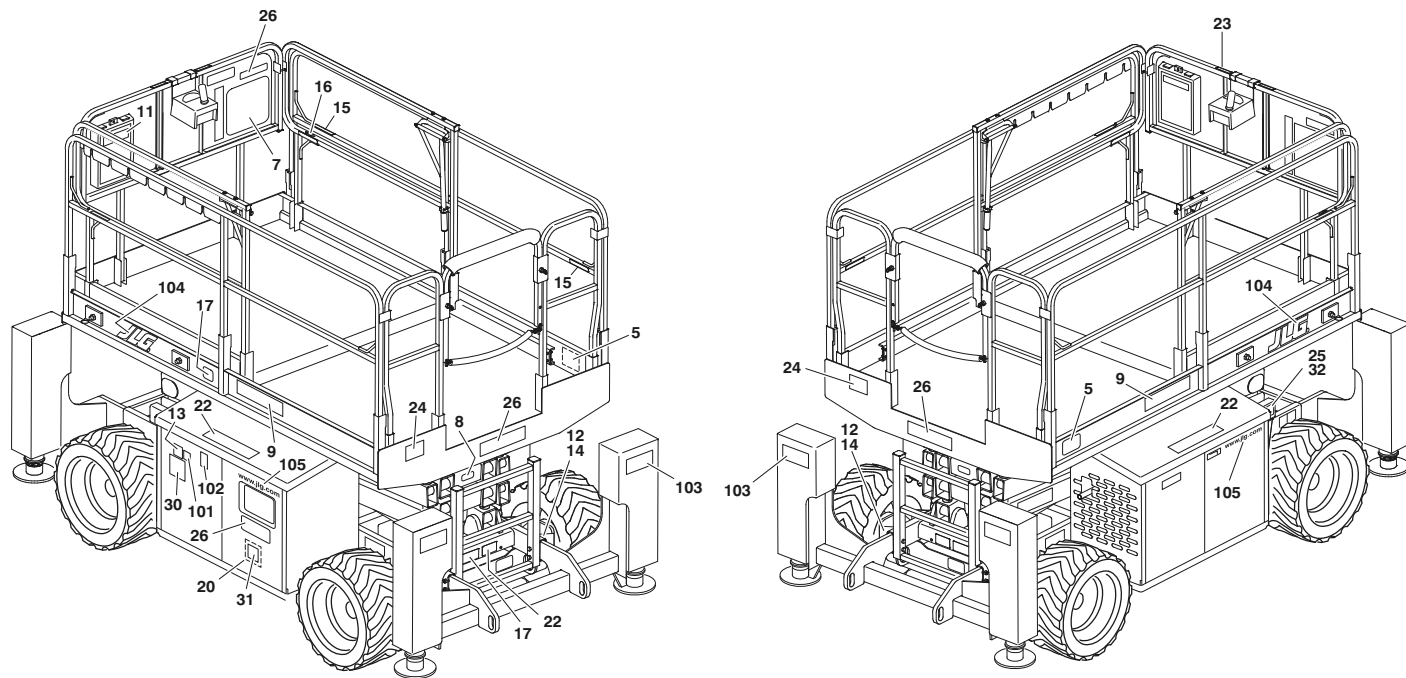

Figuur 3-7. Plaats van stickers (CE)

HOOFDSTUK 3 - VERANTWOORDELIJKHEID VAN GEBRUIKER EN BEDIENING VAN MACHINE

Tabel 3-3. Legenda stickers - (CE)

Itemnr.	CE 0275087-2
1-4	--
5	1702631
6	--
7	1704548
8	1704138
9	1704529
10	--
11	
vóór S/N 102883	1703788
S/N 102883 tot heden	1701509
12	1703811
13	1703812
14	1703814
15	1704277
16	1703819
17	1705084

Tabel 3-3. Legenda stickers - (CE)

Itemnr.	CE 0275087-2
18-19	--
20	1706332
21	--
22	1706338
23	--
24	3251813
25	3252533
26	1705671
27-29	--
30	1704412
31	1700584
101 (Optioneel)	1702788
102	1701505
103	1701785
104	1702773
105	1704885

HOOFDSTUK 4. MACHINEBEDIENING

4.1 BESCHRIJVING

Deze machine is een zelfrijdende hydraulische hoogwerker uitgerust met een werkplatform op een schaarhefmechanisme. De door deze machines afgegeven trillingen zijn niet gevaarlijk voor een machinist op het werkplatform. De gelijkwaardige continue A-gewogen geluidsdruk op het werkplatform is minder dan 70 dB(A).

Het hoofdbedieningsstation is op het platform. Vanuit dit bedieningsstation kan de machinist de machine vooruit en achteruit rijden en sturen. De machine heeft een grondbedieningsstation dat het platformbedieningsstation opheft. Vanaf het grondbedieningsstation wordt de hef- en daalfunctie geregeld. Het wordt in noodgevallen gebruikt om het platform op de grond neer te laten als de machinist op het platform dit niet kan doen. Het grondbedieningsstation wordt ook gebruikt bij de controle vóór het starten.

4.2 MOTORBEDIENING

Bedieningskeuzeschakelaar

De functie van de bedieningskeuzeschakelaar is de elektrische stroom naar het gewenste bedieningsstation te sturen. Wanneer de schakelaar in de stand Grond staat, wordt stroom aan de noodstopeschakelaar op het grondbedienings-

station geleverd. Wanneer de schakelaar in de stand Platform staat, wordt stroom aan de noodstopeschakelaar op het platformbedieningsstation geleverd. De schakelaar dient in de stand Uit te staan wanneer de machine 's avonds wordt geparkeerd.

Noodstopeschakelaar

Wanneer deze schakelaar in de stand Aan (naar buiten) staat, levert hij elektrische stroom aan het grond- of platformbedieningsstation, al naargelang wat van toepassing is. Bovendien kan de schakelaar worden gebruikt om in geval van nood de stroom naar de functieregelaars uit te schakelen (schakelaar indrukken).

Startprocedure

OPMERKING: *De motor moet altijd eerst gestart worden vanaf het grondbedieningsstation.*

1. Controleer het motoroliepeil alvorens de motor te starten; vul zo nodig olie bij overeenkomstig de handleiding van de motorfabrikant.
2. Trek de rode NOODSTOPSCHAKELAAR naar buiten (AAN).

3. Plaats de keuzeschakelaar PLATFORM/GROND op het gewenste bedieningsstation (PLATFORM of GROND).
4. Als een machine met een dubbel brandstofsysteem wordt gebruikt, plaats de keuzeschakelaar LPG/BENZINE dan in de gewenste stand.

OPMERKING: *Als het LPG-systeem wordt gekozen, zorg er dan voor dat de handklep op de LPG-voorraadtank is geopend voordat u de motor start.*

BELANGRIJK

ALS DE MOTOR NIET DIRECT START, MAG HIJ NIET LANGDURIG GETORND WORDEN. ALS DE MOTOR WEER NIET START, LAAT DE STARTMOTOR DAN 2 TOT 3 MINUTEN "AFKOELEN". ALS DE MOTOR NA MEERDERE POGINGEN NIET START, RAADPLEEG DAN DE MOTOR-ONDERHOUDSHANDLEIDING.

ALS DE MACHINE VANAF HET PLATFORMBEDIENINGSSTATION WORDT GESTART, PLAATS DE MOTORTOERENTALSCHAKELAAR DAN IN DE STAND LAAG VOORDAT U DE MOTOR START.

5. Als de machine vanaf het grondbedieningsstation wordt gestart, plaats de NOODSTOPSCHAKELAAR op AAN en houd de STARTKNOP ingedrukt tot de motor aanslaat. Als de machine vanaf het platformbedieningsstation wordt gestart, plaats de NOODSTOPSCHAKELAAR dan op het platform op AAN en houd de STARTKNOP ingedrukt tot de motor aanslaat.

BELANGRIJK

LAAT DE MOTOR ENKELE MINUTEN WARMLOPEN VOORDAT U HEM BELAST.

6. Nadat de motor voldoende is warmgelopen, kunt de machine gaan gebruiken.

4.3 BEDIENINGSKENMERKEN

Stempelkrikken

De machine kan voorzien zijn van automatische stempelkrikken met een handbediende afstelvoorziening. Deze stempelkrikken worden bediend door één schakelaar in tegenstelling tot het vroegere systeem van vier schakelaars. De stempelkrikken worden bediend door een bang bang-klep.

OPMERKING: *Het motortoerental daalt wanneer de stempelkrikken worden geactiveerd.*

Automatische rechtzetten

1. Schakel de voeding in terwijl de machine in de opbergstand staat, start de machine en druk op de stempelkrikkeuzeschakelaar die zich voorop de platformbedieningskast bevindt.
2. Duw de regelaar naar voren terwijl u de rode pistoolschakelaar op de regelaar inknijpt.
3. Als de stempelkrikken in contact komen met het grondoppervlak treedt er een vertraging van max. 5 seconden op voordat met het definitieve automatische rechtzetten wordt begonnen.

OPMERKING: *Als gevolg van een veranderlijke bodemgesteldheid kunnen er meerdere vertragingen voorkomen tussen de correcties voor het rechtzetten van de machine. Zorg dat er voldoende tijd wordt voorzien om alle acties voor het rechtzetten te voltooien.*

4. Houd de stempelkrikken ingeschakeld tot het scheefstandlampje stopt met knipperen en niet langer oplicht.

OPMERKING: *Indien u een knippercode 2/5 via het systeemstoringlampje op het platformbedieningsstation ontvangt, dan kan de machine niet worden rechtgezet. U dient dan een andere plek op te zoeken en opnieuw te proberen.*

5. Zet om de stempelkrikken in te schuiven de regelaar naar achteren tot de gewenste stand is verkregen.

OPMERKING: *Het scheefstandlampje is een indicatie dat de machine zich buiten het toelaatbare hefbereik bevindt. Wanneer de machine een stand bereikt binnen het bereik van de opgegeven marktspecificatie, gaat het scheefstandlampje uit. Wanneer het lampje uit is, kan het rechtzetten van de machine nog worden verbeterd. (Zie het hoofdstuk Handbediend rechtzetten [trimmen]).*

OPMERKING: *Een afslagschakelaar registreert wanneer alle vier de cilinders volledig zijn ingeschoven en laat dan de vier stempelkrikklampjes in het platformbedieningsstation oplichten.*

De naderingssensor zorgt ervoor dat de krikken niet uit- of ingeschoven kunnen worden wanneer de machine omhoog wordt gebracht. Als de naderingssensor defect is kunnen de stempelkrikken niet worden gebruikt.

Handbediend rechtzetten (trimmen)

OPMERKING: *Het stempelkriksysteem beschikt over een annuleringsfunctie waarmee de machinist de horizontaalstand van de machine naar links of rechts kan*

bijstellen wanneer het platform volledig is neergelaten. Gebruik onderstaande instructies om de horizontaalstand van de machine bij te stellen.

6. Schakel de voeding in terwijl de machine in de opbergstand staat, start de machine en druk op de stempelkriek-keuzeschakelaar die zich voorop de platformbedieningskast bevindt.
7. Activeer om de machine naar rechts bij te stellen (trimmen) de stuurschakelaar boven op de regelaar naar rechts tot de gewenste stand is bereikt.
8. Activeer om de machine naar links bij te stellen (trimmen) de stuurschakelaar boven op de regelaar naar links tot de gewenste stand is bereikt.

OPMERKING: *Telkens wanneer de trimfunctie wordt gebruikt, is er een kans dat de machine scheef komt te staan. De machine kan dan niet meer omhoog worden gebracht, maar wel omlaag.*

OPMERKING: *De machine moet in de opbergstand staan voordat de trimfunctie kan werken.*

4.4 PLATFORM

Omhoog brengen



HEF HET PLATFORM ALLEEN OP EEN VLAKKE, STEVIGE EN HORIZONTALE ONDERGROND ZONDER OBSTAKELS EN KUILEN.

1. Als de machine wordt stopgezet, plaats de bedieningskeuzeschakelaar dan in de gewenste stand (Platform of Grond).
2. Zet de betreffende noodstop-schakelaar in de stand Aan.
3. Als de machine vanaf het grondbedieningsstation wordt bediend, plaats de hefschakelaar dan omhoog en houd hem vast tot de gewenste hoogte is bereikt. Als de machine vanaf het platformbedieningsstation wordt bediend, druk dan op de activeringsschakelaar, plaats de hefschakelaar vervolgens omhoog en houd hem vast tot de gewenste hoogte is bereikt. De hefschakelaar maakt deel uit van het activeringscircuit, dat de hefschakelaar gedurende 3 seconden van stroom voorziet nadat de activeringsschakelaar is ingedrukt. Als de hefschakelaar niet wordt geactiveerd binnen 3 seconden nadat de activeringsschakelaar is ingedrukt, wordt de stroom naar het circuit uitgeschakeld en moet de active-

ringsschakelaar nogmaals worden ingedrukt voordat de hefschakelaar geactiveerd kan worden.

Omlaag brengen

WAARSCHUWING

ZORG DAT NIEMAND ZICH IN DE BUURT VAN DE SCHAARARM BEVINDT VOORDAT HET PLATFORM WORDT NEERGELATEN.

ZORG DAT DE PLATFORMVERLENGING VOLLEDIG IS INGESCHOVEN VOORDAT HET PLATFORM WORDT NEERGELATEN.

Als de machine vanaf het grondbedieningsstation wordt bediend, plaats de hefschakelaar dan omlaag en houd hem vast tot de gewenste hoogte is bereikt of totdat het platform geheel is neergelaten. Als de machine vanaf het platformbedieningsstation wordt bediend, druk de hefschakelaar dan in en breng de joystick naar beneden en houd hem vast tot de gewenste hoogte is bereikt of totdat het platform geheel is neergelaten.

WAARSCHUWING

BRENG HET PLATFORM NIET OMLAAG ZONDER DE PLATFORMVERLENGING VOLLEDIG IN TE SCHUIVEN.

Platformverlenging

De machine is uitgerust met een mechanisch uitschuifbaar platform, dat de voorkant van het platform 0,9 m (3 ft) langer maakt, zodat de machinist de werkplek beter kan bereiken. Om het platform uit te schuiven, knijpt u op de ontgrendelhendel op de handgreep aan de linkerkant van het platform om de vergrendelpen los te maken; duw de platformverlenging vervolgens aan de handgreep en leuning naar buiten. Om het platform in te schuiven, knijpt u op de ontgrendelhendel om de vergrendelpen los te maken; trek het platform vervolgens aan de handgreep en leuning terug. Controleer of de vergrendelpen op zijn plaats is nadat het platform is ingeschoven. De maximumcapaciteit van de platformverlenging is 136 kg (300 lb).

WAARSCHUWING

BRENG HET PLATFORM NIET OMLAAG ZONDER DE PLATFORMVERLENGING VOLLEDIG IN TE SCHUIVEN.

4.5 RIJDEN

WAARSCHUWING

RIJD ALLEEN MET GEHEVEN PLATFORM OP EEN VLAKKE, STEVIGE EN HORIZONTALE ONDERGROND ZONDER OBSTAKELS EN KUILEN.

OM DE MACHT OVER DE MACHINE NIET TE VERLIEZEN EN TE VOORKOMEN DAT DE MACHINE OP HELLINGEN OMKANTELT, MAG DE MACHINE NIET OP HELLINGEN RIJDEN DIE STEILER ZIJN DAN OP HET PLAATJE "LET OP" OP HET PLATFORM IS OPgegeven.

RIJD OP HELLINGEN ALLEEN IN LAGE VERSNELLING. WEES UITERST VOORZICHTIG WANNEER U ACHTERUIT RIJDT EN STEEDS WANNEER U MET HET PLATFORM OMHOOG RIJDT EN SPECIAAL WANNEER U RIJDT TERWIJL EEN DEEL VAN DE MACHINE ZICH BINNEN 1,8 M (6 FT) VAN EEN OBSTAKEL BEVINDT.

Sturen

Om de machine te sturen, wordt de met de duim bediende stuurschakelaar op het handvat van de regelaar naar rechts gezet om naar rechts te rijden of naar links om naar links te rijden. Wanneer de schakelaar wordt losgelaten, keert hij terug naar de middelste stand (uit) en blijven de wielen in de gekozen stand. Om de wielen weer recht te zetten, moet de schakelaar in de andere richting geactiveerd worden totdat de wielen recht staan.

Vooruitrijden

1. Zet de bedieningskeuzeschakelaar op het grondbedieningsstation op Platform.
2. Zet de noodstopschakelaar op het platformbedieningsstation in de stand Aan.
3. Druk de rijschakelaar in en breng de joystick naar voren en houd hem daar zo lang als u rijdt. De rijnsnelheid wordt bepaald door de afstand die de bedieningshendel naar voren of naar achteren wordt gebracht. Voor grotere rijnsnelheid plaatst u, terwijl u vooruit rijdt, de schakelaar voor hoog motortoerental op Hoog.

Achteruitrijden

1. Zet de bedieningskeuzeschakelaar op het grondbedieningsstation op Platform.
2. Zet de noodstopschakelaar op het platformbedieningsstation in de stand Aan.
3. Druk de rijschakelaar in en breng de rijregelaar naar achteren en houd deze daar zo lang als u rijdt. De rijnsnelheid wordt bepaald door de afstand die de bedieningshendel naar voren of naar achteren wordt gebracht. Activeer de schakelaar voor hoog motortoerental niet wanneer u achteruit rijdt.

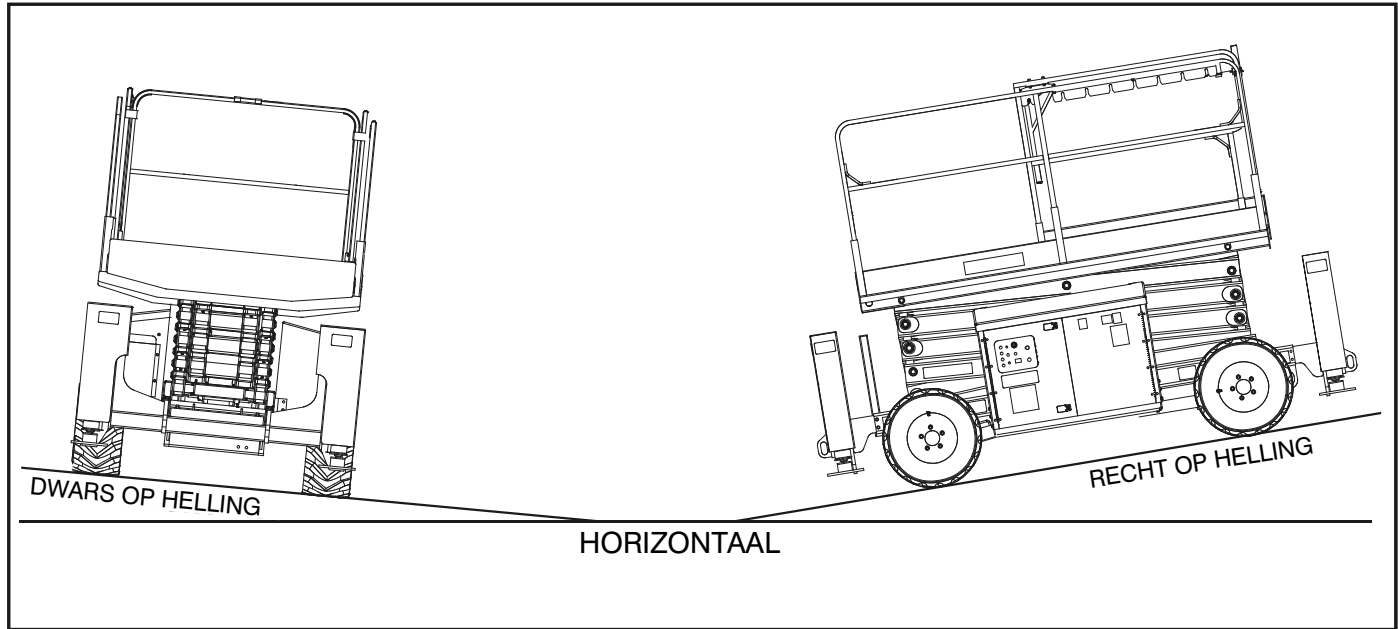

Figuur 4-1. Recht op helling en dwars op helling

4.6 PARKEREN EN BERGEN

Parkeer en berg de machine als volgt:

1. Rijd de machine naar een redelijk goed beveiligde en goed geventileerde ruimte.
2. Zorg dat het platform geheel omlaag staat.
3. Plaats de noodstopshakelaar in de stand Uit.
4. Bedek zo nodig de plaatjes met aanwijzingen en de waarschuwingsstickers zodat ze tegen ongunstige omstandigheden beschermd zijn.
5. Blokkeer minstens twee wielen wanneer de machine gedurende lange tijd geparkeerd wordt.
6. Draai de bedieningskeuzeschakelaar uit en haal de sleutel eruit zodat de machine niet zonder toestemming kan worden gebruikt.

4.7 LADEN VAN HET PLATFORM

De maximale nominale capaciteit van het platform staat op een plaatje op het platform en is gebaseerd op de volgende criteria:

1. De machine staat op een vlakke, stevige en horizontale ondergrond.
2. Alle remmen zijn ingeschakeld.

3. De maximumcapaciteit van het platform in de standaard uitvoering is 570 kg (1,250 lb). Zie opmerking.
4. De maximumcapaciteit van de handbediende platformverlenging is 136 kg (300 lb).

OPMERKING: *Het is belangrijk te onthouden dat de lading op het platform gelijkmatig verdeeld moet zijn. De lading moet waar mogelijk bij het midden van het platform worden geplaatst.*

4.8 VEILIGHEIDSSTUT



DE VEILIGHEIDSSTUT MOET WORDEN GEBRUIKT WANNEER ONDERHOUD AAN DE MACHINE WORDT UITGEVOERD WAARBIJ DE SCHAARMEN GEHEVEN MOETEN WORDEN.

Om de veiligheidsstut in te schakelen, wordt het platform zonder lading geheven, waarna de stut rechtsom wordt gedraaid tot deze verticaal hangt. Laat het platform zakken totdat de veiligheidsstut op het daarvoor bestemde punt op het chassis rust. De onderhoudswerkzaamheden kunnen nu beginnen.

Om de veiligheidsstut op te bergen, wordt het platform geheven zodat de stut naar links kan worden gedraaid totdat hij op de hiervoor bestemde aanslag op de schaararmen rust.

4.9 VASTSJORREN

Wanneer de machine vervoerd wordt, moet de platformverlenging volledig zijn ingeschoven en moet het platform geheel omlaag in de opbergstand staan met de machine stevig vastgesjord op het platform van de truck of aanhanger. Vier sjioren, één op elke hoek van het machinechassis, zijn bedoeld om de machine vast te sjioren.

Hijsen

Als het nodig is om de machine te hijsen, kan dit met de sjioren worden gedaan. Aan deze hijsoren kan de machine worden gehesen door middel van hijskranen of andere geschikte hijsinrichtingen.

OPMERKING: *Als het nodig is de machine te hijsen aan de hijsoren, raadt JLG Industries, Inc. aan een geschikte spreidstang te gebruiken om beschadiging van de machine te voorkomen.*

Hijskranen of andere geschikte hijsinrichtingen moeten in staat zijn om 3475 kg (7,660 lb) te hantieren.

4.10 SLEPEN

Slepen van de machine is verboden, maar er zijn voorzieningen aangebracht voor het verplaatsen van de machine in geval van een storing of stroomuitval. De volgende procedures mogen UITSLUITEND in geval van nood worden toegepast om de machine naar een geschikte plaats voor onderhoud te brengen.

1. Blokkeer de wielen goed.
2. Zoek de rempatroon op de hydraulische regelklep, die zich naast de hydrauliekolietank aan de linkerkant van de machine bevindt. Druk de plunjer op de rempatroon in.
3. Zoek de remuitschakelpomp vóór de hydraulische regelklep. Installeer de handgreep op de remuitschakelpomp en pomp om de rem uit te schakelen. Verwijder na afloop de hendel.
4. Verwijder de blokken en sleep of trek de machine met behulp van geschikte uitrusting naar een goede plaats om onderhoud uit te voeren.

WAARSCHUWING

WEER UITERST VOORZICHTIG WANNEER U DE SLEEPKLEP OPENT. DE RIJFUNCTIE WERKT NOG TERWIJL DE SLEEPKLEP OPEN IS MAAR DE REM WERKT NIET. ZORG DAT DE SLEEPKLEP TE ALLEN TIJDE GESLO-

HOOFDSTUK 4 - MACHINEBEDIENING

TEN BLIJFT BEHALVE WANNEER DE MACHINE WORDT GESLEEPT. SLUIT DE SLEEPKLEP ONMIDDELIJK NADAT DE MACHINE IS GESLEEPT.

Voer de volgende procedures uit nadat de machine is verplaatst:

1. Plaats de machine op een stevige, horizontale ondergrond.
2. Blokkeer de wielen goed.
3. Draai de knop linksom om de wielremmen te activeren.
4. Draai de knop op de rem pomp rechtsom stevig vast. Hierdoor komt de machine weer in normaal bedrijf.
5. Haal de blokken van de wielen.

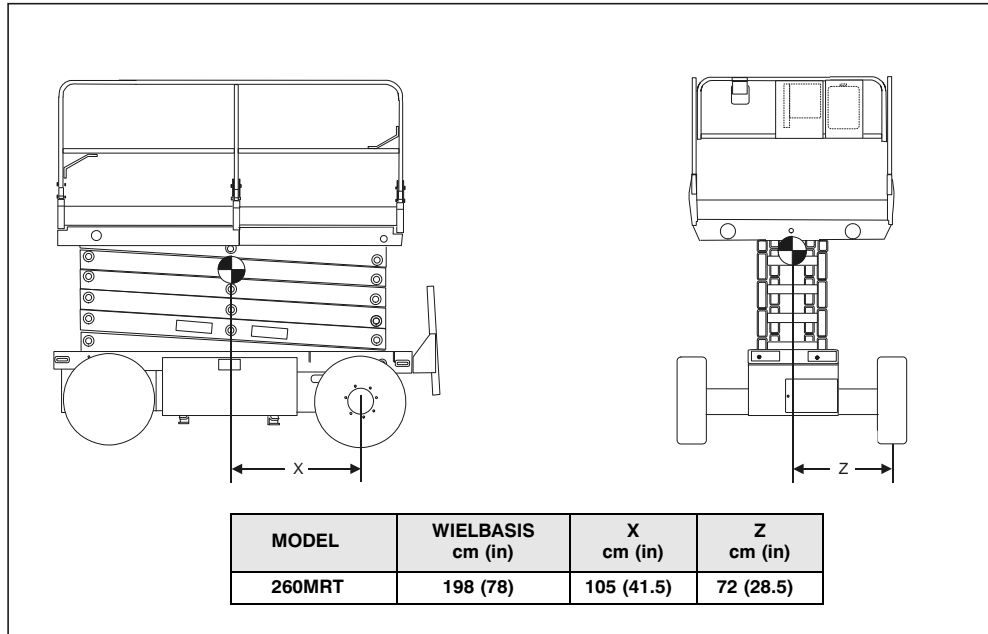

Figuur 4-2. Hijstabel

Deze pagina is opzettelijk leeg gelaten.

HOOFDSTUK 5. NOODPROCEDURES

5.1 ALGEMEEN

Dit hoofdstuk geeft informatie over de te volgen procedures en de te gebruiken systemen en bedieningselementen in geval van een noodsituatie tijdens het gebruik van de machine. Voordat de machine wordt gebruikt en regelmatig daarna moet de gehele bedieningshandleiding, inclusief dit hoofdstuk, worden doorgelezen door iedereen die tot taak heeft met of aan de machine te werken.

Noodstopshakelaar

Deze grote rode knoppen, de ene op het grondbedieningsstation en de andere op het platformbedieningsstation, stoppen de machine onmiddellijk wanneer zij worden ingedrukt.



CONTROLEER DE MACHINE DAGELIJKS OM TE ZIEN OF DE NOODSTOPKNOP OP ZIJN PLAATS IS EN OF DE INSTRUCTIES BIJ HET GRONDBEDIENINGSSTATION AANWEZIG EN LEESBAAR ZIJN.

Grondbedieningsstation

Het grondbedieningsstation bevindt zich aan de linkerkant van het machinechassis. Met de bedieningselementen op dit paneel kan het platformbedieningsstation worden opgeheven en kunnen de heffuncties (op en neer) vanaf de grond worden bediend. Zet de bedieningskeuzeschakelaar in de stand Grond en zet de hefschakelaar op Omhoog of Omlaag.

Handbediend dalen

De klep voor handbediend dalen wordt in geval van totale stroomuitval gebruikt om het platform met zwaartekracht omlaag te brengen. De ring voor handbediend dalen bevindt zich aan de voorkant van het machinechassis tussen de schaararmen. De ring is via een kabel verbonden met de klep voor handbediend dalen op de hefcilinder. Wanneer aan de ring voor handbediend dalen wordt getrokken, gaat de klepspoel open en daalt het platform.

5.2 BEDIENING IN NOODGEVALLEN

Gebruik van grondbedieningsstation

BELANGRIJK

WEET HOE U IN GEVAL VAN NOOD HET GRONDBEDIENINGSSTATION MOET GEBRUIKEN.

Het grondpersoneel moet de bedieningskenmerken van de machine en de functies van het grondbedieningsstation grondig kennen. Bediening van de machine, doorlezen en begrijpen van dit hoofdstuk en praktische bediening van de schakelaars in gesimuleerde noodsituaties moeten deel uitmaken van de training.

Gebruiker heeft machine niet onder controle

1. Bedien de machine vanaf het grondbedieningsstation **ALLEEN** met behulp van andere personen en uitrusting (hijskranen, takels enz.) die nodig zijn om het gevaar of de noodsituatie veilig te verhelpen.
2. Andere bevoegde personen op het platform kunnen het platformbedieningsstation gebruiken. **GA NIET VERDER MET HET WERK ALS DE BEDIENING NIET NORMAAL FUNCTIONEERT.**
3. Hijskranen, vorkheftrucks of andere beschikbare uitrusting moeten worden gebruikt om personen van het plat-

form te halen en de beweging van de machine te stabiliseren als de machinebediening onvoldoende of niet functioneert.

Platform zit boven vast

Als het platform boven in constructies of apparatuur vastgeklemd raakt, mag de bediening van de machine niet vanaf het platform of vanaf de grond worden voortgezet totdat de gebruiker en alle andere personen in veiligheid zijn gebracht. Pas dan mag een poging worden gedaan om, met behulp van de benodigde uitrusting en personen, het platform te bevrijden. Bedien de bedieningselementen niet zodanig dat een of meer wielen van de grond komen.

Rechtop zetten van gekantelde machine

Een vorkheftruck van het juiste vermogen of gelijkwaardige apparatuur moet onder de hoge kant van het chassis worden geplaatst, terwijl het platform omhoog wordt gebracht met een hijskraan of andere geschikte hijsinrichting en het chassis omlaag wordt gebracht met de vorkheftruck of andere apparatuur.

Inspectie na een ongeval

Na ieder ongeval moet u de machine grondig inspecteren en alle functies testen, eerst vanaf het grondbedieningsstation en dan vanaf het platformbedieningsstation. Hef het platform niet hoger dan 3 meter (10 feet) voordat u er zeker van bent

dat alle eventuele schade is gerepareerd en dat alle bedieningselementen goed functioneren.

BELANGRIJK

NA IEDER ONGEVAL MOET U DE MACHINE GRONDIG INSPECTEREN EN ALLE FUNCTIES TESTEN, EERST VANAF HET GRONDBEDIENINGSTATION EN DAN VANAF HET PLATFORMBEDIENINGSTATION. HEF HET PLATFORM NIET HOGER DAN 3 METER (10 FT) VOORDAT U ER ZEKER VAN BENT DAT ALLE EVENTUELE SCHADE GEREpareerd IS EN DAT ALLE BEDIENINGSELEMENTEN GOED FUNCTIONEREN.

5.3 MELDEN VAN ONGEVALLen

JLG Industries, Inc. moet onmiddellijk in kennis worden gesteld van elk ongeval waarbij een JLG-product is betrokken. Ook al is er geen sprake van letsel of materiële schade, toch moet de fabriek telefonisch van alle nodige details op de hoogte worden gesteld.

In de VS: Telefoon van JLG: 877-JLG-SAFE (554-7233)
(08.00 tot 16.45 EST)

EUROPE: (44) 1 698 811005

AUSTRALIA: (61) 2 65 811111

E-mail: ProductSafety@JLG.com

Indien de fabrikant niet binnen 48 uur op de hoogte wordt gesteld van een ongeval waarbij een product van JLG Industries betrokken is, kan elke garantie op die bepaalde machine vervallen.

Deze pagina is opzettelijk leeg gelaten.

HOOFDSTUK 6. ALGEMENE SPECIFICATIES EN ONDERHOUD DOOR MACHINIST

6.1 INLEIDING

In dit hoofdstuk van de handleiding wordt aanvullende en noodzakelijke informatie aan de machinist gegeven voor een juiste bediening en correct onderhoud van deze machine.

Het gedeelte in dit hoofdstuk over het onderhoud is enkel bedoeld als informatie om de machinist te helpen bij het uitvoeren van de dagelijkse onderhoudstaken en vervangt niet het uitgebreidere preventieve onderhoud en het inspectieschema in de service- en onderhoudshandleiding.

Andere publicaties verkrijgbaar die specifiek zijn voor deze machine:

Service- en onderhoudshandleiding (ANSI).....	3121108
Geïllustreerde onderdelenhandleiding (ANSI) ..	3121109
Service- en onderhoudshandleiding (CE)	3121801
Geïllustreerde onderdelenhandleiding (CE).....	3121802

6.2 BEDRIJFSSPECIFICATIES

Tabel 6-1. Bedrijfsspecificaties

Maximaal aantal personen	2
Maximale werklust (capaciteit)	570 kg (1,250 lb)
Alleen verlenging:	136 kg (300 lb)
Maximale hellingshoek	35%
Maximale helling (machine dwars op helling in opbergstand)	5°
Maximale platformhoogte	8 m (26 ft)
Maximale belasting van banden	1180 kg (2,600 lb)
Max. grondoplegdruk	2,3 kg/cm ² (33 psi)
Maximaal toelaatbare windsnelheid	12,5 m/s (28 mph)
Maximale handmatige kracht	400 N
Draaicirkel	
Binnen	2,1 m (7.1 ft)
Buiten	4,4 m (14.5 ft)
Wielbasis	2 m (6.6 ft)

Tabel 6-1. Bedrijfsspecificaties

Bruto machinegewicht (bij benadering)	3325 kg (7,330 lb)
Maximale rijsnelheid	5,6 km/u (3.5 mph)
Rijsnelheid (langzaam) - sec./7,6 m (25 ft)	7 - 11
Rijsnelheid (snel) - sec./7,6 m (25 ft)	4,8 - 5,8
Rijsnelheid (in geheven toestand) - sec./7,6 m (25 ft)	34,5 - 37
Uitschakelhoogte (lage rijsnelheid)	2,3-2,4 m (90-96 in)
Hefsnelheid platform (platform leeg)	25-29 seconden
Daalsnelheid platform (platform leeg)	21-27 seconden
Max. bedrijfsdruk hydraulisch systeem	234 bar (3,300 psi)
Spanning elektrisch systeem	12 volt
Afstand tot de grond	20,3 cm (8 in)

Afmetingen

Tabel 6-2. Afmetingen

Totale hoogte (in opbergstand) (leuningen omhoog) Algemeen: Optionele machines met lange stempelkrikken: (alleen Australië)	2,4 m (7.75 ft) 2,45 m (8 ft)
Platformhoogte (in opbergstand) Algemeen: Optionele machines met lange stempelkrikken: (alleen Australië)	1,25 m (49.5 in) 1,38 m (54.5 in)
Afmetingen platform (verlenging ingeschoven)	1,6 x 2,6 m (5.5 x 8.5 ft)
Afmetingen platform (verlenging uitgeschoven)	1,6 x 3,8 m (5.5 x 12.5 ft)
Totale machineafmetingen	1,8 x 2,7 m (5.75 x 8.75 ft)

Capaciteiten

Tabel 6-3. Capaciteiten

Brandstoftank	27,2 l (7.2 gal)
Hydrauliektank	56,8 l (15 gal)
Motorcarter Benzine Diesel	3,25 l (3.4 qt) 4 l (4.2 qt)
Koelvloeistof Benzinemotor Dieselmotor	4,7 l (1.25 gal) 5,7 l (1.5 gal)

Banden

Tabel 6-4. Bandenspecificaties

Maat	26X12-15 (luchtband)	26X12-15 schuimgevulde band
Aantal koordlagen	8	8
Bandenspanning	4 bar (55 psi)	--
Aanhaalmoment wielmoeren	142 Nm (105 lb-ft)	

Motor

Tabel 6-5. Motorspecificaties

Type	WG750-B Kubota-benzine/LPG-motor	D905-B Kubota-Dieselmotor	D1005 Kubota-Dieselmotor
Aantal cilinders	3	3	3
Cilinderinhoud	0,74 l (45.2 in ³)	0,9 l (54.8 in ³)	1,0 l (61.08 in ³)
Boring x slag	68 x 68 mm (2.7 x 2.7 in)	72 x 73,6 mm (2.8 x 2.9 in)	76 x 73,6 mm (2.99 x 2.9 in)
Laag toerental Hoog toerental	1500 rpm 3600 rpm	1500 rpm 3000 rpm	800 rpm 3800 rpm
Brandstoftype	Benzine	Diesel	Diesel

Tabel 6-6. Accuspecificaties motor

Spanning	12 V
Startprestaties	700 A bij -18 °C (0 °F)
Reservecapaciteit	115 minuten bij 27 °C (80 °F)

MOTORSPECIFICATIES

4150548_E

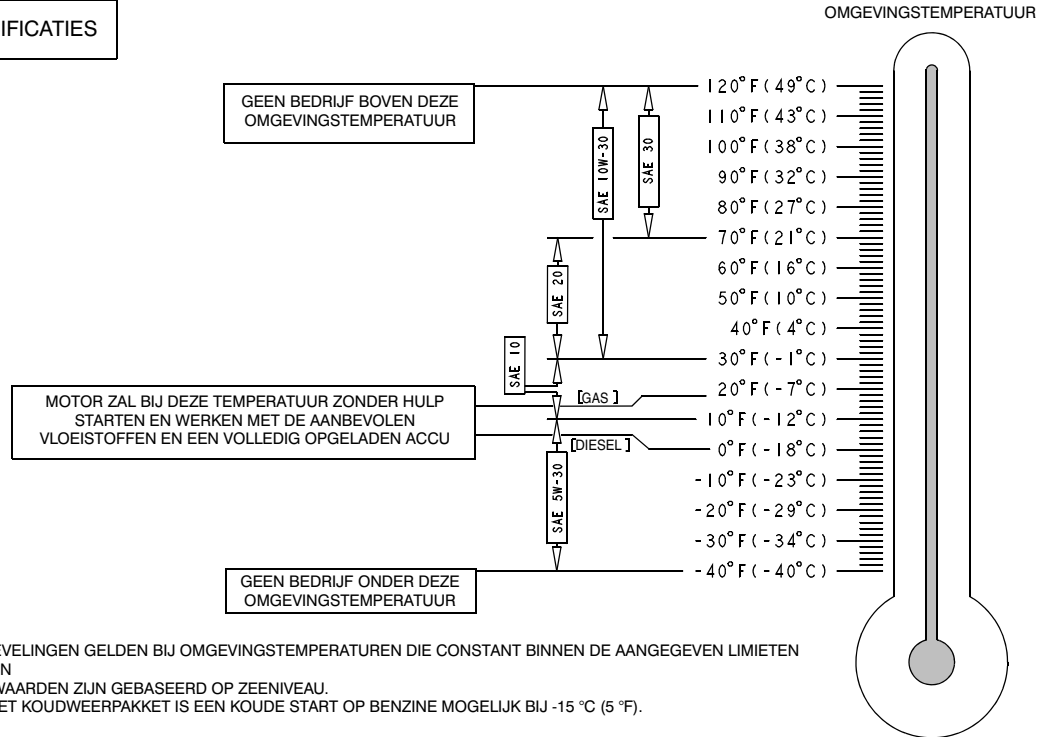

Figuur 6-1. Specificaties motorbedrijfstemperatuur (Kubota) - Blad 1 van 2

HOOFDSTUK 6 - ALGEMENE SPECIFICATIES EN ONDERHOUD DOOR MACHINIST

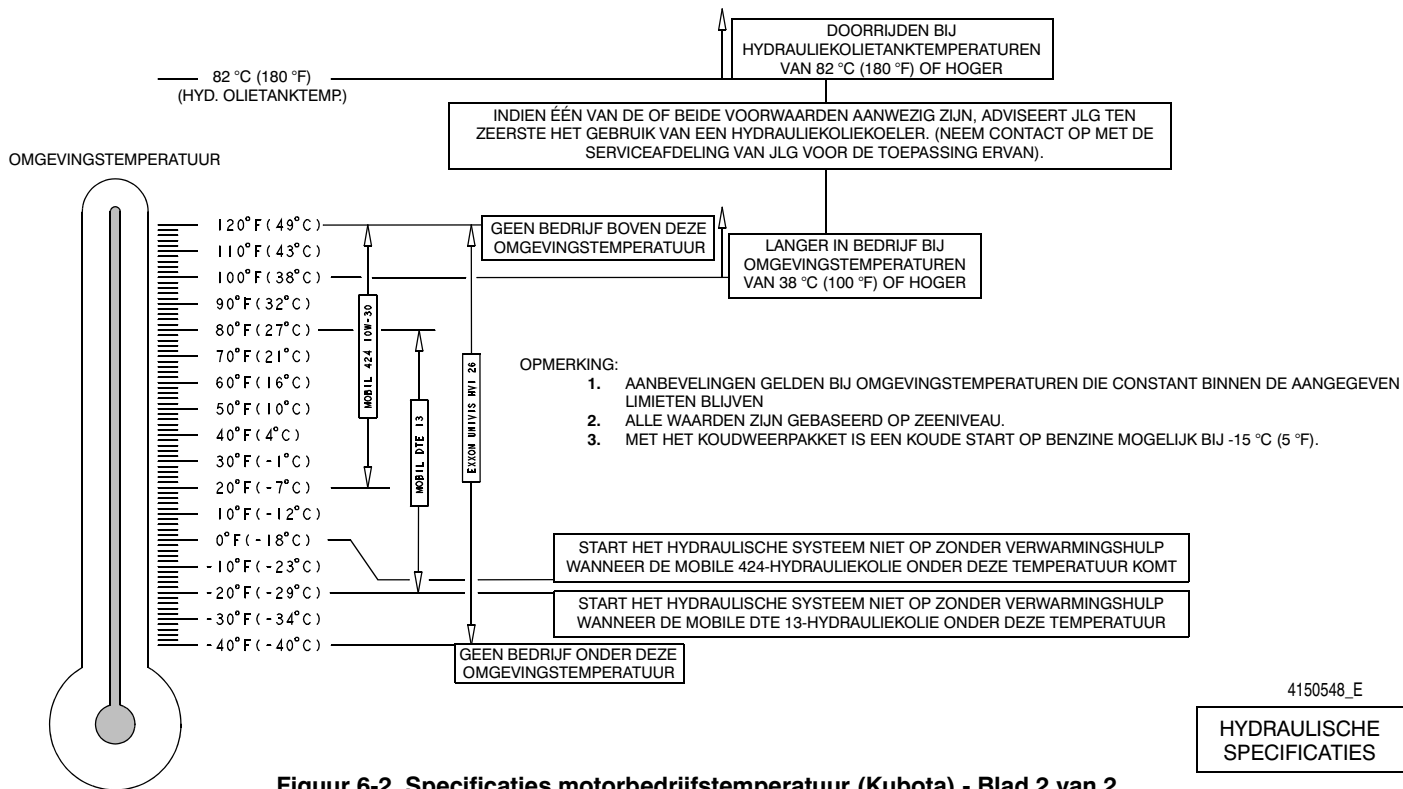

Figuur 6-2. Specificaties motorbedrijfstemperatuur (Kubota) - Blad 2 van 2

Smering

Hydrauliekolie

Tabel 6-7. Hydrauliekolie

BEDRIJFSTEMPERATUURBEREIK HYDRAULISCH SYSTEEM	SAE-VISCOSITEITS- KWALITEIT
-18 tot -5 °C (0 tot 23 °F)	10W
-18 tot +99 °C (0 tot 210 °F)	10W-20, 10W-30
+10 tot +99 °C (50 tot 210 °F)	20W-20

OPMERKING: *Hydrauliekoliën moeten anti-slijtagekwaliteiten hebben van ten minste API classificatie GL-3, en voldoende chemische stabiliteit voor gebruik in een bewegend hydraulisch systeem. JLG Industries raadt aan Mobilfluid 424 hydrauliekolie, die een SAE viscositeitsindex van 152 heeft, te gebruiken.*

OPMERKING: *Wanneer de temperatuur constant onder -7 °C (20 °F) blijft, raadt JLG Industries aan Mobil DTE13 te gebruiken.*

OPMERKING: *Afgezien van de aanbevelingen van JLG is het niet raadzaam oliën van verschillende merken of soorten te mengen, aangezien deze mogelijk niet dezelfde vereiste toevoegingen bevatten of een vergelijkbare viscositeit hebben. Als het gebruik van een andere hydrauliekolie dan Mobilfluid 424 gewenst is, dient u contact op te nemen met JLG industries voor aanbevelingen.*

Smeerspecificaties

Tabel 6-8. Smeerspecificaties

SLEUTELWOORD	SPECIFICATIES
MPG	Universeel smeervet met een minimaal druppelpunt van 177 °C (350 °F). Met uitstekende waterafstotende en hechtende eigenschappen en bestand tegen extreme druk. (Minstens Timken OK 40 pounds.)
EPGL	Tandwielolie voor uiterst hoge druk die voldoet aan API-classificatie GL-5 of MIL-Spec MIL-L-2105.
MO	Motor(carter)olie. Benzine - API-klasse SF/SG, MIL-L-2104. Diesel - API-klasse CC/CD, MIL-L-2104B/MIL-L-2104C.
HO	Hydrauliekolie. API-classificatie GL-3, bijv. Mobil 424.

6.3 ONDERHOUD DOOR MACHINIST

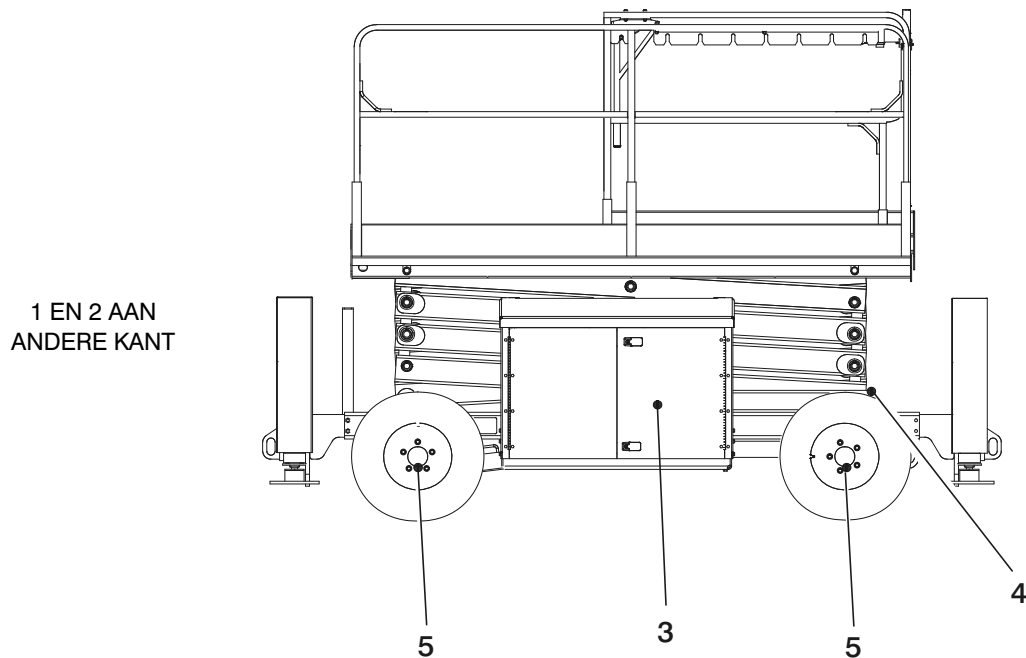

Figuur 6-3. Smeerschema

WAARSCHUWING

OM LETSEL TE VOORKOMEN, MOET EEN VEILIGHEIDSSUT WORDEN GEBRUIKT BIJ ALLE ONDERHOUDSWERKZAAMHEDEN WAARBIJ HET PLATFORM OMHOOG MOET WORDEN GEBRACHT.

OPMERKING: *Zorg dat soortgelijke items aan weerszijden gesmeerd worden.*

OPMERKING: *Aanbevolen smeerintervallen zijn gebaseerd op een machine die onder normale omstandigheden werkt. Als machines meerdere werktijden achter elkaar worden gebruikt en/of worden blootgesteld aan ongunstige omgevingen of omstandigheden, moeten ze vaker worden gesmeerd.*

Laat de hydraulische functies een volledige cyclus doorlopen alvorens het hydrauliekoliepeil in de tank te controleren. De olie moet zichtbaar zijn in het venster TOEVOEGEN op de hydrauliektank. Als de olie niet zichtbaar is, voegt u olie toe tot de olie zichtbaar is in de vensters TOEVOEGEN en VOL op de tank. De tank niet te vol doen.

OPMERKING: *De volgende getallen komen overeen met die in Figuur 6-3., Smeerschema.*

1. Hydrauliekolie
Smeerpunt - vulpeil/aftapstop
Smering - HO
Interval - Olie elke 10 bedrijfsuren controleren; elke 2 jaar of 1200 bedrijfsuren verversen.

2. Hydrauliekolie-filterelement
Interval - Eerste maal na 40 uur en daarna elke 250 bedrijfsuren verversen.
3. Motorruimte
 - a. Motorolie controleren/bijvullen
Inhoud - zie de motorhandleiding
Smering - zie de motorhandleiding
Interval - Peil dagelijks controleren; verversen zoals aangegeven in de motorhandleiding van de fabrikant.
 - b. Luchtfilter
Smeerpunt - Filterelement
Interval - Elke 3 maanden of 150 bedrijfsuren controleren; elke 6 maanden of 300 bedrijfsuren vervangen.
 - c. Brandstoffilter
Smeerpunt - Filterelement
Interval - Elke 3 maanden of 150 bedrijfsuren reinigen; elke 6 maanden of 300 bedrijfsuren vervangen.
4. Schuivende slijtplaten
Smeerpunten - 8 schuivende slijtplaten
Smering - MPG
Interval - Elke maand of 50 bedrijfsuren.
5. Aandrijfnaaf
Smeerpunt - vulstop
Smering - EPGL
Interval - Elke 2 jaar of 1200 bedrijfsuren.

6.4 BANDEN EN WIELEN

Bandenschade

Bij pneumatische banden adviseert JLG Industries Inc. dat wanneer inkepingen of scheuren worden ontdekt waardoor koordlagen in de wang of het loopvlak van de band bloot komen te liggen, er onmiddellijk maatregelen moeten worden genomen om het JLG-product uit bedrijf te nemen. Er moet een regeling worden getroffen voor vervanging van de band en/of het wiel.

Bij polyurethaan schuimplastic gevulde banden adviseert JLG Industries Inc. dat wanneer een van de volgende punten wordt aangetroffen, er onmiddellijk maatregelen moeten worden genomen om het JLG-product uit bedrijf te nemen en er een regeling moet worden getroffen voor vervanging van de band en/of het wiel.

- een gladde, gelijkmatige inkeping door de koordlagen waarvan de totale lengte groter is dan 7,5 cm (3 in)
- elke scheur of snee (gerafelde randen) in de koordlagen die groter is dan 2,5 cm (1 in) in willekeurige richting
- elk gat dat groter is dan 2,5 cm (1 in) in diameter
- elke beschadiging aan de koorden in de hiel van de band

Als een band beschadigd is maar binnen de hierboven vermelde criteria valt, moet de band dagelijks worden gecontroleerd om zeker te zijn dat de schade zich niet heeft uitgebreid tot buiten de toelaatbare criteria.

Banden vervangen

JLG adviseert dat vervangingsbanden dezelfde bandenmaat en hetzelfde aantal koordlagen hebben en van het hetzelfde merk zijn als de oorspronkelijke fabrieksbanden. Raadpleeg de JLG-onderdelenhandleiding voor het onderdeelnummer van de goedgekeurde banden voor een bepaald machinemodel. Als er geen goedgekeurde vervangingsbanden van JLG worden gebruikt, adviseren we dat de vervangingsbanden over de volgende eigenschappen beschikken:

- Gelijk of groter aantal koordlagen, gelijke of hogere belastbaarheid en identieke bandenmaat t.o.v. originele banden
- Contactbreedte loopvlak band gelijk aan of groter dan originele banden
- Afmetingen van wieldiameter, breedte en offset gelijk aan originele banden.
- Goedgekeurd voor toepassing door de bandenfabrikant (met inbegrip van pompdruk en maximale bandlast).

Vervang geen schuimgevulde banden door luchtbanden, tenzij hiervoor specifiek door JLG Industries Inc. goedkeuring is verleend. Zorg ervoor dat bij het kiezen en monteren van vervangingsbanden alle banden de door JLG geadviseerde bandenspanning hebben. Vanwege kleine afwijkingen in de bandenmaat tussen de verschillende merken moeten alle banden op eenzelfde as identiek zijn.

Wielen vervangen

De velgen die op elk product zijn gemonteerd, zijn ontwikkeld aan de hand van stabiliteitseisen zoals spoorbreedte, bandenspanning en laadcapaciteit. Wijzigingen aan de afmetingen, zoals velgbreedte, plaats van het middenstuk, een grotere of kleinere diameter, enz., zonder schriftelijke fabrieksgoedkeuring kunnen een onveilige situatie opleveren voor wat betreft de stabiliteit.

Wielmontage

Het is van het grootste belang dat de wielen met het juiste aanhaalmoment worden vastgezet en vast blijven zitten.

WAARSCHUWING

WIELMOEREN MOETEN WORDEN VASTGEZET MET HET JUISTE AANHAALMOMENT EN DIT MOET GEHANDHAAFD BLIJVEN OM LOSZITTEDE WIELEN, GEBROKEN TAPEINDEN EN MOGELIJK ZELFS VAN DE AS LOSKOMENDE WIELEN TE VOORKOMEN. ZORG ERVOOR DAT U UITSLUITEND MOEREN GEBRUIKT DIE PASSEN BIJ DE CONUSHOEK VAN HET WIEL.

Zet de wielmoeren vast met het juiste aanhaalmoment om te voorkomen dat er wielen kunnen loskomen. Gebruik een momentsleutel voor het aanhalen van het bevestigingsmateriaal. Indien u geen momentsleutel hebt, zet dan het bevestigingsmateriaal vast met een wielmoersleutel en laat onmiddellijk in een werkplaats of bij de dealer de wielmoeren vastzetten met het juiste aanhaalmoment. Door te vast aanhalen kunnen de tapeinden breken of de montagegaten in de wielen permanent vervormd raken. De juiste procedure voor het monteren van de wielen is als volgt:

1. Draai alle moeren eerst met de hand aan zodat deze niet scheef komen te zitten. Breng GEEN smeermiddel aan op draadgangen of moeren.

2. Haal de moeren aan in onderstaande volgorde:

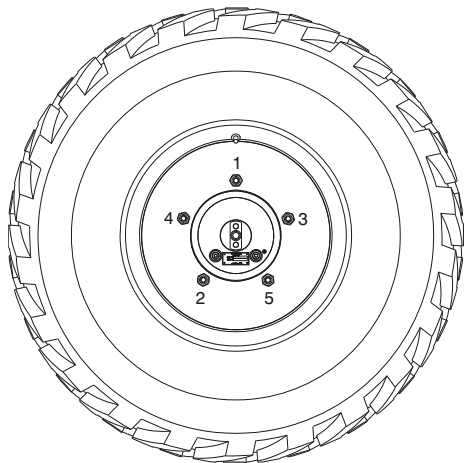

PATROON MET
5 WIELMOEREN

3. De moeren moeten stapsgewijs worden aangehaald. Haal de moeren in de aanbevolen volgorde aan volgens de momententabel.

AANHAALVOLGORDE		
1e fase	2e fase	3e fase
49 - 77 Nm (35 - 55 lb-ft)	91 - 112 Nm (65 - 80 lb-ft)	126 - 142 Nm (90 - 105 lb-ft)

4. Wielmoeren moeten worden aangehaald na de eerste 50 bedrijfsuren en als er wielen verwijderd zijn geweest. Controleer het aanhaalmoment elke 3 maanden of 150 bedrijfsuren.

6.5 AANVULLENDE INFORMATIE

De volgende informatie is in overeenstemming met de vereisten van Europese richtlijn 2006/42/EG met betrekking tot machines en is alleen van toepassing op CE-machines.

Voor machines met een elektromotor is de gelijkwaardige continue A-gewogen geluidsdruk op het werkplatform minder dan 70 dB(A).

Voor machines met een verbrandingsmotor bedraagt het gegarandeerde geluidsniveau (LWA) volgens Europese richtlijn 2000/14/EG (Geluidsemissie in het milieu door materieel voor gebruik buitenshuis) op basis van testmethoden in overeenstemming met bijlage III, deel B, methode 1 en 0 van de richtlijn 109 dB.

De totale trillingswaarde waaraan het hand-armsysteem wordt blootgesteld, bedraagt niet meer dan 2,5 m/s². De hoogste effectieve waarde voor gewogen versnelling waaraan de volledige carrosserie wordt blootgesteld, bedraagt niet meer dan 0,5 m/s².

HOOFDSTUK 7. INSPECTIE- EN REPARATIELOGBOEK

Tabel 7-1. Inspectie- en reparatielogboek

Datum	Opmerkingen

Tabel 7-1. Inspectie- en reparatielogboek

Datum	Opmerkingen



An Oshkosh Corporation Company

EIGENDOMSOVERDRACHT

Aan de eigenaar van het product:

Als u momenteel de eigenaar bent, maar NIET de oorspronkelijke koper van het product dat in deze handleiding wordt beschreven, willen we graag weten wie u bent. JLG Industries, Inc. vindt het bijzonder belangrijk om over up-to-date gegevens te beschikken over de huidige eigenaren van JLG-producten, om hen veiligheidspublicaties te kunnen toezenden. JLG houdt de gegevens bij van de eigenaar van elk JLG-product en gebruikt deze informatie om de eigenaar zo nodig te informeren.

Maak gebruik van dit formulier om JLG te voorzien van bijgewerkte informatie met betrekking tot het huidige eigenaarschap van JLG-producten. Verzend het volledig ingevulde formulier per fax naar het Product Safety & Reliability Department van JLG of stuur het naar het onderstaande adres.

Hartelijk dank,
Product Safety & Reliability Department
JLG Industries, Inc.
13224 Fountainhead Plaza
Hagerstown, MD 21742
USA
Telefoon: +1-717-485-6591
Fax: +1-301-745-3713

OPMERKING: Units die zijn geleased of gehuurd dienen niet op dit formulier te worden vermeld.

Productie model: _____

Serienummer: _____

Vorige eigenaar: _____

Adres: _____

Land: _____ Telefoon: (_____) _____

Overdrachtsdatum: _____

Huidige eigenaar: _____

Adres: _____

Land: _____ Telefoon: (_____) _____

Wie moeten we in uw bedrijf informeren?

Naam: _____

Aanspreektitel: _____



An Oshkosh Corporation Company

Hoofdkantoor
JLG Industries, Inc.
1 JLG Drive
McConnellsburg PA. 17233-9533
USA

 (717) 485-5161

 (717) 485-6417

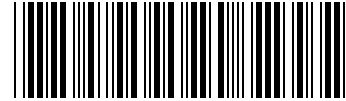

3122578

Wereldwijde vestigingen van JLG

JLG Industries (Australia)
P.O. Box 5119
11 Bolwarra Road
Port Macquarie
N.S.W. 2444
Australië

 +61 2 65 811111

 +61 2 65 810122

JLG Latino Americana Ltda.
Rua Eng. Carlos Stevenson,
80-Suite 71
13092-310 Campinas-SP
Brazilië

 +55 19 3295 0407

 +55 19 3295 1025

JLG Industries (UK) Ltd
Bentley House
Bentley Avenue
Middleton
Greater Manchester
M24 2GP - Engeland

 +44 (0)161 654 1000

 +44 (0)161 654 1001

JLG France SAS
Z.I. de Baulieu
47400 Fauillet
Frankrijk

 +33 (0)5 53 88 31 70

 +33 (0)5 53 88 31 79

JLG Deutschland GmbH
Max-Planck-Str. 21
D - 27721 Ritterhude - Ihlpohl
Duitsland

 +49 (0)421 69 350 20

 +49 (0)421 69 350 45

JLG Equipment Services Ltd.
Rm 1107 Landmark North
39 Lung Sum Avenue
Sheung Shui N. T.
Hongkong

 (852) 2639 5783

 (852) 2639 5797

JLG Industries (Italia) s.r.l.
Via Po. 22
20010 Pregnana Milanese - MI
Italië

 +39 029 359 5210

 +39 029 359 5845

JLG Europe B.V.
Polaris Avenue 63
2132 JH Hoofddorp
Nederland

 +31 (0)23 565 5665

 +31 (0)23 557 2493

JLG Polska
Ul. Krolewska
00-060 Warszawa
Polen

 +48 (0)914 320 245

 +48 (0)914 358 200

JLG Industries (Scotland)
Wright Business Centre
1 Lonmay Road
Queenslie, Glasgow G33 4EL
Schotland

 +44 (0)141 781 6700

 +44 (0)141 773 1907

Plataformas Elevadoras
JLG Iberica, S.L.
Trapadella, 2
P.I. Castellbisbal Sur
08755 Castellbisbal, Barcelona
Spanje

 +34 93 772 4700

 +34 93 771 1762

JLG Sverige AB
Enköpingsvägen 150
Box 704
SE - 176 27 Jarfalla
Zweden

 +46 (0)850 659 500

 +46 (0)850 659 534